

Dell™ Dimension™ C521

소유자 설명서

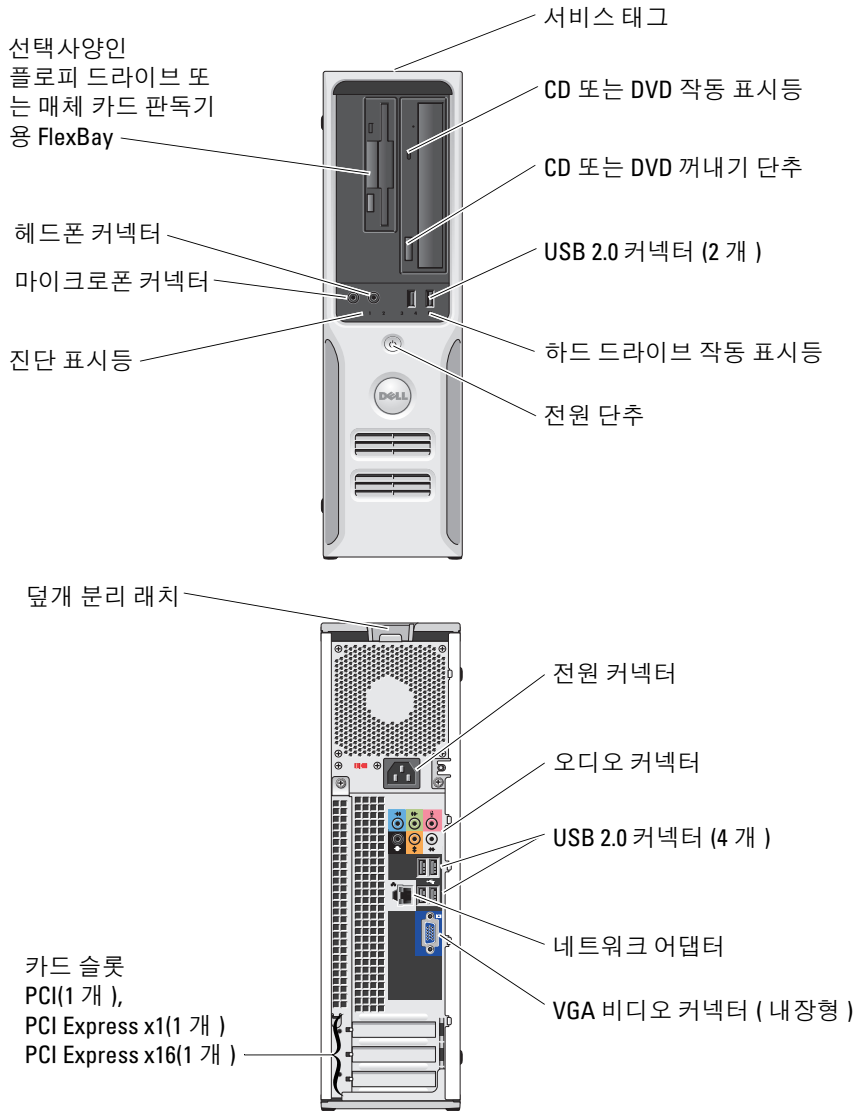

모델 DCNE

주, 주의사항 및 주의



주: 주는 컴퓨터를 보다 효율적으로 사용할 수 있는 중요 정보를 제공합니다.



주의사항: 주의사항은 하드웨어의 손상 또는 데이터 유실 위험을 설명하며, 이러한 문제를 방지할 수 있는 방법을 알려줍니다.



주의: 주의는 위험한 상황, 심각한 부상 또는 사망할 우려가 있음을 알려줍니다.

약어 및 머리글자

약어 및 머리글자의 전체 목록은 123 페이지 "용어집" 을 참조하십시오.

Dell™ n 계열 컴퓨터를 구입한 경우, 본 설명서의 Microsoft® Windows® 운영 체제에 관련된 사항들은 적용되지 않습니다.

본 설명서에 수록된 정보는 사전 통보 없이 변경될 수 있습니다.

© 2006 Dell Inc. 저작권 본사 소유.

Dell Inc. 의 서면 승인 없이 어떠한 경우에도 무단 복제하는 것을 엄격히 금합니다.

본 설명서에 사용된 상표 : **Dell, DELL** 로고, **Inspiron, Dell Precision, Dimension, OptiPlex, Latitude, PowerEdge, PowerConnect, PowerVault, PowerApp, XPS, Dell TravelLite** 및 **Dell OpenManage** 는 Dell Inc. 의 상표입니다. **Microsoft** 및 **Windows** 는 Microsoft Corporation 의 등록 상표입니다. **AMD, AMD Athlon** 와 이들 조합 및 **Cool 'n' Quiet** 는 Advanced Micro Devices, Inc 의 상표입니다. **EMC** 는 EMC Corporation 의 등록 상표입니다.

본 설명서에서 특정 회사의 표시나 제품 이름을 지칭하기 위해 기타 상표나 상호를 사용할 수도 있습니다. Dell Inc. 는 자사가 소유하고 있는 것 이외에 기타 모든 상표 및 상표명에 대한 어떠한 소유권도 없습니다.

모델 DCNE

2006 년 8 월

P/N UT685

Rev. A00

목차

정보 찾기	9
1 컴퓨터 설치 및 사용	13
컴퓨터 전면 모습	13
컴퓨터 후면 모습	15
후면 패널 I/O 커넥터	16
프린터 설치	17
프린터 케이블	17
USB 프린터 연결	17
인터넷에 연결	18
인터넷 연결 설치	19
CD 및 DVD 재생	19
볼륨 조절	21
화면 조절	21
CD 및 DVD 복사	22
CD 또는 DVD 를 복사하는 방법	22
공 CD 및 DVD 사용	23
유용한 추가 정보	23
매체 카드 판독기 사용 (선택사양)	24
가정 및 사무실 네트워크 설치	26
네트워크 설치 마법사	27
전원 관리	27
대기 모드	27
최대 절전 모드	28
전원 옵션 등록 정보	28
전원 구성표 탭	28
고급 탭	29
최대 절전 탭	29
Cool 'n' Quiet™ 기술 활성화	30

2 문제 해결	31
문제 해결 추가 정보	31
전지 문제	31
드라이브 문제	31
CD 및 DVD 드라이브 문제	32
하드 드라이브 문제	33
전자 우편, 모뎀 및 인터넷 문제	33
오류 메시지	35
키보드 문제	36
잠금 및 소프트웨어 문제	36
컴퓨터가 시작하지 않는 경우	36
컴퓨터가 응답하지 않는 경우	36
프로그램이 응답하지 않는 경우	37
프로그램이 계속 충돌하는 경우	37
프로그램이 이전 버전의 Windows 운영 체제용으로 설계된 경우	37
청색 화면이 나타나는 경우	37
기타 소프트웨어 문제	38
매체 카드 판독기 문제	38
메모리 문제	39
마우스 문제	39
네트워크 문제	40
전원 문제	41
프린터 문제	42
스캐너 문제	42
사운드 및 스피커 문제	43
스피커에서 아무 소리도 나지 않는 경우	43
헤드폰에서 아무 소리도 나지 않는 경우	44
비디오 및 모니터 문제	44
화면이 비어 있음	44
화면 내용을 읽기 어려움	45



3	고급 문제 해결	47
	전원 표시등 및 진단 표시등	47
	전원 표시등	47
	진단 표시등	48
	Dell 진단 프로그램	50
	Dell 진단 프로그램 기본 메뉴	51
	드라이버	52
	드라이버란 ?	52
	드라이버 식별	52
	드라이버 재설치	52
	소프트웨어 및 하드웨어 비호환성 해결	54
	운영 체제 복원	54
	Microsoft® Windows® XP 시스템 복원 사용	54
	Symantec 의 Dell™ PC 복원 사용	56
	Dell PC 복원 제거	57
4	부품 분리 및 설치	59
	시작하기 전에	59
	권장 도구	59
	컴퓨터 끄기	59
	컴퓨터 내부에서 작업하기 전에	60
	컴퓨터 덮개 분리	60
	컴퓨터 내부 모습	62
	시스템 보드 구성요소	63
	메모리	64
	DDR2 메모리 개요	64
	메모리 설치	65
	메모리 분리	67
	카드	68
	드라이브	74
	일반 설치 지시사항	74
	드라이브 인터페이스 커넥터	75
	전원 케이블 커넥터	75
	드라이브 케이블 연결 및 분리	76

하드 드라이브	76
하드 드라이브 분리	76
하드 드라이브 설치	77
플로피 드라이브	80
플로피 드라이브 분리	80
플로피 드라이브 설치	81
매체 카드 판독기	83
매체 카드 판독기 분리	83
매체 카드 판독기 설치	84
CD/DVD 드라이브	86
CD/DVD 드라이브 분리	86
CD/DVD 드라이브 설치	87
전지	88
전지 교체	88
컴퓨터 덮개 장착	89
5 부록	91
사양	91
시스템 설치 프로그램	95
개요	95
시스템 설치 프로그램 시작	95
시스템 설치 프로그램 옵션	96
Boot Menu	100
잇은 암호 및 CMOS 설정 삭제	102
점퍼 위치	102
암호 설정 삭제	102
CMOS 설정 삭제	103
컴퓨터 청소	103
컴퓨터, 키보드 및 모니터	103
마우스	104
플로피 드라이브	104
CD 및 DVD	104
Dell 사에 문의하기	105

용어집 123

색인 133

정보 찾기

-  주: 일부 기능 또는 매체는 선택사항일 수 있으므로 컴퓨터와 함께 제공되지 않을 수 있습니다. 소재 국가에 따라 일부 기능 또는 매체를 사용할 수 없습니다.
-  주: 추가 정보가 컴퓨터와 함께 제공될 수 있습니다.

찾는 정보

- 내 컴퓨터 진단 프로그램
- 내 컴퓨터 드라이버
- 내 장치 설명서
- DSS(데스크탑 시스템 소프트웨어)

찾을 위치

Drivers and Utilities CD(ResourceCD 라고도 함)

주 : Drivers and Utilities CD 는 선택사항이므로 컴퓨터에 제공되지 않을 수 있습니다.

설명서와 드라이버는 컴퓨터에 이미 설치되어 있습니다. CD 를 사용하여 드라이버를 재설치 (52 페이지 "드라이버 재설치" 참조) 하거나 Dell 진단 프로그램을 실행 (50 페이지 "Dell 진단 프로그램" 참조) 하거나 설명서에 액세스할 수 있습니다.



CD 에 포함된 읽어보기 파일에는 컴퓨터의 기술 변경사항 또는 기술자와 숙련된 사용자를 대상으로 한 고급 기술 참조 자료에 관한 최신 업데이트가 수록되어 있습니다.

주 : 드라이버 및 설명서 업데이트는 support.dell.com 에서 찾을 수 있습니다.

- 보증 정보
- 안전 지침
- 규정사항
- 인체 공학적 정보
- 최종 사용자 사용권 계약

Dell™ 제품 정보 안내

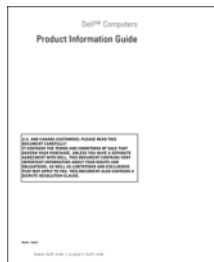

찾는 정보

- 내 컴퓨터 설치 방법

찾을 위치

설치 도표



- 서비스 태그 및 특급 서비스 코드
- Microsoft Windows 라이선스 레이블

서비스 태그 및 Microsoft® Windows® 라이선스

이러한 레이블은 컴퓨터에 부착되어 있습니다 (13 페이지 "컴퓨터 전면 모습" 참조).

- support.dell.com 을 사용하여거나 기술 지원부에 문의할 때 서비스 태그를 사용하여 컴퓨터를 식별합니다.



- 기술 지원부에 문의할 때 특급 서비스 코드를 입력하여 전화 문의가 처리되도록 합니다.

찾는 정보

- Solutions — 문제 해결 참조 및 추가 정보, 기술 관련 기사 온라인 강좌 및 FAQ
- Community — 다른 Dell 고객과 온라인 토론
- Upgrades — 메모리, 하드 드라이브, 운영 체제와 같은 구성요소 정보 업그레이드
- Customer Care — 연락처 정보, 안내호, 주문 상태, 보증, 수리 정보
- Service and support — 안내호 상태, 지원 내역, 서비스 연락처, 기술 지원부와의 온라인 토론
- Reference — 컴퓨터 설명서, 컴퓨터 구성 세부사항, 제품 사양 및 백서
- Downloads — 인증 드라이버, 패치, 소프트웨어 업데이트
- DSS(Desktop System Software) — 컴퓨터에 운영 체제를 재설치한 경우 모든 드라이버를 설치하기 전에 DSS 유틸리티를 재설치해야 합니다. DSS에서는 운영 체제의 중요한 업데이트를 제공하고 Dell™ 3.5 인치- USB 플로피 드라이브, AMD™ 프로세서, 광학 드라이브 및 USB 장치를 지원합니다. DSS는 Dell 컴퓨터의 올바른 작동에 필수적입니다. 이 소프트웨어는 컴퓨터와 운영 체제를 자동으로 감지하여 구성에 적합한 업데이트를 설치합니다.

-
- Windows XP 사용 방법
 - 프로그램 및 파일 사용 방법
 - 내 바탕 화면 개별화 방법

찾을 위치

Dell 지원 웹사이트 — support.dell.com

주 : 해당 지원 사이트를 보려면 소재 지역이나 비즈니스 세그먼트를 선택하십시오 .

데스크탑 시스템 소프트웨어를 다운로드하려면 :

1 support.dell.com 으로 이동하여 해당 지역이나 비즈니스 세그먼트를 선택한 다음 서비스 태그를 입력하십시오 .

2 Drivers & Downloads 를 선택하고 Go 를 클릭하십시오 .

3 해당 운영 체제를 클릭한 다음 키워드 Desktop System Software 를 검색하십시오 .

주 : support.dell.com 사용자 인터페이스는 선택에 따라 다를 수 있습니다 .

Windows 도움말 및 지원 센터

1 시작 →도움말 및 지원을 클릭하십시오 .

2 문제를 설명해주는 단어나 문장을 입력한 다음 화살표 아이콘을 클릭하십시오 .

3 문제를 설명하는 항목을 클릭하십시오 .

4 화면의 지시사항을 따르십시오 .

찾는 정보

- 내 운영 체제 재설치 방법

찾을 위치

운영 체제 CD

주: 운영 체제 CD 는 선택사양이므로 컴퓨터에 제공되지 않을 수 있습니다.

컴퓨터에는 이미 운영 체제가 설치되어 있습니다. 운영 체제를 재설치하려면 **운영 체제 CD** 를 사용하십시오 (54 페이지 "운영 체제 복원" 참조).

주: 컴퓨터에 운영 체제를 재설치한 경우 모든 드라이버를 설치하기 전에 **DSS 유틸리티**를 재설치해야 합니다.



운영 체제를 재설치한 다음, **Drivers and Utilities CD(ResourceCD)** 를 사용하여 컴퓨터와 함께 제공된 장치에 맞는 드라이버를 재설치하십시오.

해당 운영 체제 제품 키 레이블은 컴퓨터에 부착되어 있습니다.

주: CD 의 색상은 주문한 운영 체제에 따라 다릅니다.

컴퓨터 설치 및 사용

컴퓨터 전면 모습

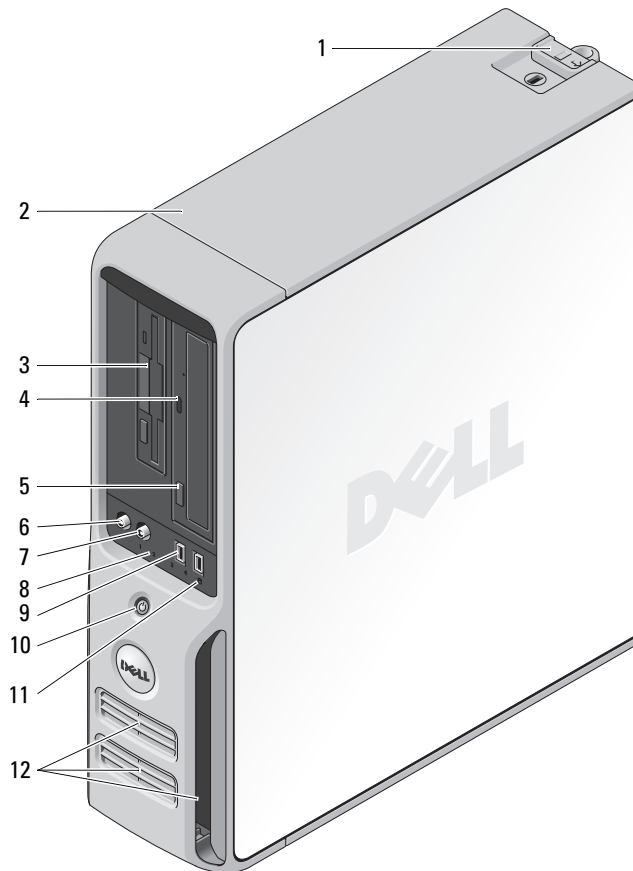

1	덮개 분리 래치	이 래치를 사용하여 덮개를 분리합니다 (13 페이지 "컴퓨터 전면 모습" 참조).
2	서비스 태그	Dell 지원 웹 사이트에 액세스하거나 지원을 문의할 때 사용자의 컴퓨터를 식별하는 데 사용합니다.
3	FlexBay 드라이브	선택사양인 플로피 드라이브 또는 선택사양인 매체 카드 판독기를 설치할 수 있습니다. 매체 카드 판독기 사용에 대한 정보는 24 페이지 "매체 카드 판독기 사용 (선택사양)" 을 참조하십시오.
4	CD 또는 DVD 작동 표시등	컴퓨터가 CD 또는 DVD 드라이브에서 데이터를 읽을 때 드라이브 작동 표시등이 켜집니다.
5	CD 또는 DVD 꺼내기 단추	CD 또는 DVD 드라이브에서 디스크를 꺼내려면 이 단추를 누르십시오.
6	마이크로폰 커넥터	사운드 또는 전화 프로그램에 음성 또는 음악 입력을 위한 PC 마이크를 연결하려면 마이크로폰 커넥터를 사용하십시오.
7	헤드폰 커넥터	헤드폰 커넥터를 사용하여 헤드폰과 일반적인 유형의 스피커를 연결합니다.
8	진단 표시등 (4 개)	진단 프로그램 코드에 근거하여 이들 표시등을 사용하여 컴퓨터의 문제를 해결합니다. 자세한 내용은 47 페이지 "전원 표시등 및 진단 표시등" 을 참조하십시오.
9	USB 2.0 커넥터 (2 개)	조이스틱 또는 카메라와 같이 가끔씩 연결하는 장치 또는 부팅 USB 장치에 대해서는 전면 USB 커넥터를 사용하십시오 (USB 장치로 부팅하는 데 대한 자세한 내용은 96 페이지 "시스템 설치 프로그램 옵션" 참조). 프린터 및 키보드와 같이 일반적으로 계속 연결되어 있는 장치에는 후면 USB 커넥터를 사용하는 것이 좋습니다.
10	전원 단추	이 단추를 누르면 컴퓨터의 전원이 켜집니다. ➡ 주의사항: 데이터 유실을 방지하려면 컴퓨터의 전원을 끌 때 전원 단추를 사용하지 마십시오. 대신 운영 체제 종료를 수행하십시오.
11	하드 드라이브 작동 표시등	하드 드라이브 작동 표시등은 컴퓨터가 하드 드라이브에서 데이터를 읽거나 저장할 때 켜집니다. 이 표시등은 CD 플레이어와 같은 장치가 작동할 때도 켜집니다.
12	환풍구	적절한 냉각을 확보하려면 환풍구를 막지 마십시오. ➡ 주의사항: 모든 환풍구와 환풍구 부근에 있는 물체 사이에는 최소 2 인치의 공간을 두도록 하십시오. ➡ 주의사항: 환풍구 영역이 깨끗하고 먼지가 없도록 하여 시스템이 적절하게 환풍되도록 하십시오. 시스템에 물이 스며드는 것을 방지하기 위해 환풍구 주변은 마른 천으로만 닦으십시오.

컴퓨터 후면 모습

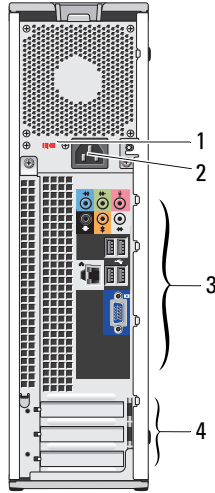

1	전압 선택 스위치	자세한 내용은 제품 정보 안내에 있는 안전 지침을 참조하십시오 .
2	전원 커넥터	전원 케이블을 연결합니다 .
3	후면 패널 I/O 커넥터	직렬 , USB 및 기타 장치를 해당 커넥터에 꽂으십시오 (16 페이지 "후면 패널 I/O 커넥터" 참조) .
4	카드 슬롯 (3 개)	<p>확장 카드용 커넥터 슬롯에 액세스합니다 .</p> <ul style="list-style-type: none"> • SLOT1 PCI Express x16 • SLOT2 PCI Express x1 • SLOT3 PCI

후면 패널 I/O 커넥터

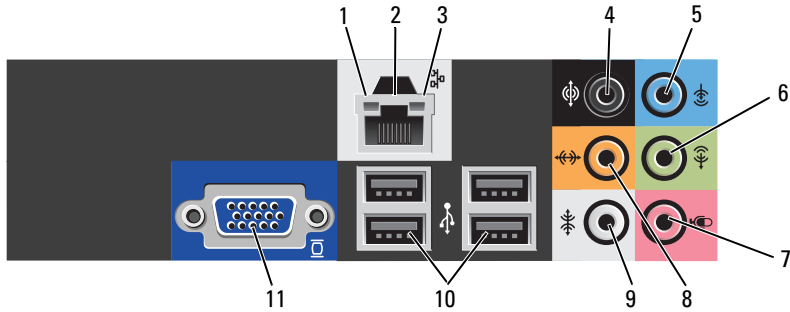

<p>1 연결 무결성 표시등</p>	<ul style="list-style-type: none"> • 녹색 — 10Mbps 네트워크와 컴퓨터의 연결 상태가 좋음을 나타냅니다. • 주황색 — 100Mbps 네트워크와 컴퓨터의 연결 상태가 좋음을 나타냅니다. • 꺼짐 — 컴퓨터가 물리적 네트워크 연결을 감지하지 못하고 있음을 나타냅니다.
<p>2 네트워크 어댑터 커넥터</p>	<p>주의사항: 전화 케이블을 네트워크 커넥터에 꽂지 마십시오.</p> <p>컴퓨터를 네트워크나 광대역 장치에 연결하려면 네트워크 어댑터 커넥터를 사용하십시오. 네트워크 케이블의 한 끝을 네트워크 잭이나, 네트워크 또는 광대역 장치에 연결한 다음 네트워크 케이블의 다른 한 끝을 컴퓨터의 네트워크 어댑터 커넥터에 연결하십시오. 딸깍 소리가 나면 네트워크 케이블이 단단하게 연결된 것입니다.</p> <p>추가 네트워크 커넥터 카드가 있는 컴퓨터의 경우 다중 네트워크 연결 (예를 들어 별도의 인터넷 및 엑스트라넷) 을 설치할 때 카드 및 컴퓨터 후면의 커넥터를 사용하십시오.</p> <p>주: 사용자의 네트워크에 범주 5의 선과 커넥터를 사용할 것을 권장합니다. 범주 3의 선을 사용해야 하는 경우 안정적인 작동을 위해 강제로 네트워크 속도를 10Mbps로 다운하십시오.</p>
<p>3 네트워크 작동 표시등</p>	<p>컴퓨터가 네트워크에서 데이터를 송수신할 때 황색 표시등이 깜박입니다. 네트워크 처리량이 많을 경우 이 표시등은 계속 "켜짐" 상태를 유지합니다.</p>
<p>4 서라운드 사운드 커넥터</p>	<p>멀티 채널 기능이 있는 스피커를 연결하려면 검은색 서라운드 사운드 커넥터를 사용하십시오.</p> <p>사운드 카드가 있는 컴퓨터에서는 카드의 커넥터를 사용하십시오.</p>
<p>5 입력 라인 커넥터</p>	<p>카세트 플레이어, CD 플레이어 또는 VCR와 같은 녹음/재생 장치를 연결하려면 청색 입력 라인 커넥터를 사용하십시오.</p> <p>사운드 카드가 있는 컴퓨터에서는 카드의 커넥터를 사용하십시오.</p>
<p>6 출력 라인/헤드폰 커넥터</p>	<p>헤드폰 및 대부분의 내장형 증폭기가 달린 스피커를 연결하려면 녹색 출력 라인 커넥터를 사용하십시오.</p> <p>사운드 카드가 있는 컴퓨터에서는 카드의 커넥터를 사용하십시오.</p>

7	마이크로폰 커넥터	사운드 또는 전화 프로그램에 음성 또는 음악을 입력할 PC 마이크폰을 연결하려면 분홍색 마이크로폰 커넥터를 사용하십시오. 사운드 카드가 있는 컴퓨터에서는 카드의 커넥터를 사용하십시오.
8	중앙 / 서브우퍼 LFE 커넥터	(주황색) 중앙 / 서브우퍼 커넥터를 사용하여 중앙 스피커 또는 단일 서브우퍼를 연결합니다. 사운드 카드가 있는 컴퓨터에서는 카드의 커넥터를 사용하십시오. 주 : 디지털 서라운드 사운드 오디오 방식에 사용되는 LFE(저 주파수 효과) 오디오 채널은 80Hz 이하의 저 주파수 정보만 전송합니다. LFE 채널은 서브우퍼를 작동하여 극히 낮은 저음 확장을 제공합니다. 서브우퍼를 사용하지 않는 시스템은 서라운드 사운드 설정의 주 스피커에 LFE 정보를 돌릴 수 있습니다.
9	측면 서라운드 사운드 커넥터	(회색) 측면 서라운드 사운드 커넥터를 사용하여 멀티 채널 기능이 있는 스피커를 연결합니다. 측면 서라운드 출력은 7.1 스피커가 있는 컴퓨터에 향상된 서라운드 오디오를 제공합니다. 사운드 카드가 있는 컴퓨터에서는 카드의 커넥터를 사용하십시오.
10	USB 2.0 커넥터 (4 개)(후면 4 중)	프린터 및 키보드와 같이 일반적으로 계속 연결되어 있는 장치에는 후면 4 중 USB 커넥터를 사용하십시오. 주 : 조이스틱, 카메라 또는 부팅 가능한 USB 장치와 같이 가끔 연결하는 장치의 경우 전면 USB 커넥터를 사용하는 것이 좋습니다.
11	VGA 비디오 커넥터	모니터에 VGA 커넥터가 있으면 이 커넥터를 컴퓨터의 VGA 커넥터에 꽂으십시오.

프린터 설치

 **주의사항 :** 프린터를 컴퓨터에 연결하기 전에 운영 체제 설치를 완료하십시오.

다음 작업 방법을 포함한 설치 정보는 프린터와 함께 제공된 설명서를 참조하십시오.

- 업데이트된 드라이버를 열고 설치하는 방법
- 컴퓨터에 프린터를 연결하는 방법
- 용지를 적재하고 토너 또는 잉크 카트리지를 설치하는 방법

기술 지원에 대한 내용은 프린터 소유자 설명서를 참조하거나 프린터 제조업체에 문의하십시오.

프린터 케이블

USB 케이블을 사용하여 컴퓨터에 프린터를 연결합니다. 프린터 케이블이 프린터와 함께 제공되지 않을 수 있기에 별도로 케이블을 구입하는 경우, 케이블이 해당 프린터와 호환되는지 확인하십시오. 컴퓨터를 구입할 때 프린터 케이블을 함께 구입했다면 케이블이 컴퓨터 상자에 있을 수 있습니다.

USB 프린터 연결

 **주 :** 컴퓨터가 켜진 상태에서 USB 장치를 연결할 수 있습니다.

- 1 운영 체제 설치를 완료하지 않았으면 이 절차를 먼저 완료하십시오.

- 2 USB 프린터 케이블을 컴퓨터와 프린터의 USB 커넥터에 연결하십시오. USB 커넥터는 방향이 올바르게 지정되어야만 포트에 끼워집니다.

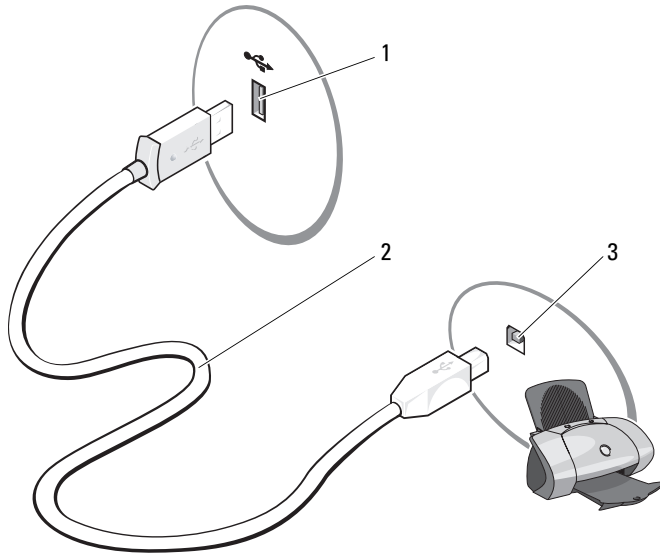

1 컴퓨터의 USB 커넥터 2 USB 프린터 케이블 3 프린터의 USB 커넥터

- 3 프린터를 켜 다음 컴퓨터를 켜십시오. 새 하드웨어 추가 마법사 창이 나타나면, 취소를 클릭하십시오.
- 4 필요할 경우 프린터 드라이버를 설치하십시오. 프린터와 함께 제공된 설명서를 참조하십시오.

인터넷에 연결

주 : ISP 및 ISP 제품은 국가에 따라 다릅니다.

인터넷에 연결하려면 모뎀 또는 네트워크 연결 및 AOL 또는 MSN 과 같은 ISP (인터넷 서비스 제공업체) 가 필요합니다. 해당 ISP 에서는 다음과 같은 하나 이상의 연결 옵션을 제공합니다.

- 전화 접속 연결 (전화선을 통해 인터넷 액세스 제공) 전화 접속 연결은 DSL 및 케이블 모뎀 연결에 비해 속도가 상당히 느립니다.
- DSL 연결 (기존 전화선을 통해 고속 인터넷 액세스 제공) DSL 연결에서는 동일한 회선으로 인터넷에 액세스하는 동시에 전화도 사용할 수 있습니다.
- 케이블 모뎀 연결 (지역 케이블 TV 회선을 통해 고속 인터넷 액세스 제공)

전화 접속 연결을 사용하는 경우 인터넷 연결을 설정하기 전에 먼저 전화선을 컴퓨터의 모뎀 커넥터 및 벽면 전화 잭에 연결하십시오. DSL 또는 케이블 모뎀 연결을 사용하는 경우 설치 지시사항은 해당 ISP 에 문의하십시오.

인터넷 연결 설치

ISP 바탕 화면 바로 가기로 인터넷 연결을 설치하려면 :

- 1 열린 파일을 모두 저장한 후 닫고, 실행 중인 프로그램을 모두 종료하십시오.
- 2 Microsoft® Windows® 바탕 화면에 있는 **ISP** 아이콘을 더블 클릭하십시오.
- 3 화면의 지시사항에 따라 설치를 완료하십시오.

바탕 화면에 ISP 아이콘이 없거나 다른 ISP 로 인터넷 연결을 설치하는 경우 :

- 1 열린 파일을 모두 저장한 후 닫고, 실행 중인 프로그램을 모두 종료하십시오.
- 2 **시작** 단추를 클릭한 다음 **Internet Explorer** 를 클릭하십시오.
새 연결 마법사가 나타납니다.

3 **인터넷에 연결**을 클릭하십시오.

4 다음 창에서 적절한 옵션을 클릭하십시오.

- ISP가 없어서 하나를 선택하려는 경우 **ISP(인터넷 서비스 공급자)의 목록에서 선택**을 클릭하십시오.
- 이미 해당 ISP 에서 설정 정보를 확인했지만 설치 CD 를 받지 못한 경우 **연결을 수동으로 설정**을 클릭하십시오.
- CD 가 있는 경우 **ISP 에서 제공한 CD 사용**을 클릭하십시오.

5 다음을 클릭하십시오.

수동으로 연결 설치를 선택했을 경우 6 단계를 계속하십시오. 그렇지 않으면 화면의 지시사항에 따라 설정을 완료하십시오.



주 : 선택할 연결 유형을 모르는 경우 해당 ISP 에 문의하십시오.

6 **인터넷 연결 방법을 선택하십시오** 아래에 있는 해당 옵션을 클릭하고 **다음**을 클릭하십시오.

7 ISP 에서 제공한 설치 정보를 사용하여 설치를 완료하십시오.

인터넷 연결에 문제가 발생하였을 경우, 33 페이지 " 전자 우편, 모뎀 및 인터넷 문제 " 를 참조하십시오. 이전에는 성공적으로 연결되었지만 현재 인터넷에 연결할 수 없는 경우 ISP 에서 서비스를 중지했기 때문일 수 있습니다. 해당 ISP 에 문의하여 서비스 상태를 확인하거나 나중에 연결을 다시 시도하십시오.

CD 및 DVD 재생



주의사항 : CD 또는 DVD 트레이를 열거나 닫을 때 아래로 누르지 마십시오. 드라이브를 사용하지 않을 때는 트레이를 닫아두십시오.



주의사항 : CD 또는 DVD 를 재생하는 동안 컴퓨터를 옮기지 마십시오.

- 1 드라이브 전면에 있는 꺼내기 단추를 누르십시오.
- 2 트레이 중심에 레이블이 있는 면이 위로 향하게 디스크를 놓으십시오.

3 디스크가 딸각하고 제자리에 걸릴 때까지 트레이 중앙에 밀어 넣으십시오.

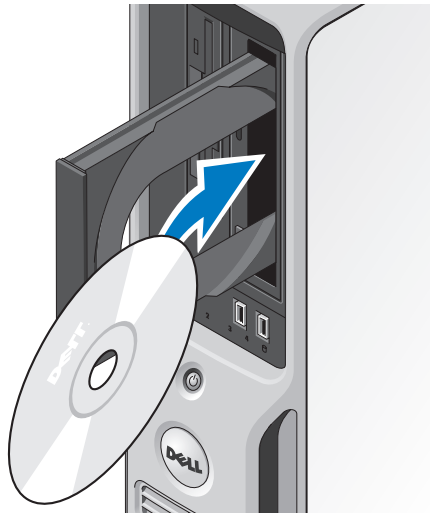









4 꺼내기 단추를 누르거나 트레이를 조심스럽게 미십시오.











데이터를 저장하기 위해 CD 를 포맷하거나, 음악 CD 를 작성하거나 CD 를 복사하려면 컴퓨터와 함께 제공된 CD 소프트웨어를 참조하십시오.

 **주:** CD 를 만들 때 모든 저작권법을 준수하는지 확인하십시오.

다음은 CD 플레이어의 기본 단추입니다.

	재생
	현재 트랙에서 뒤로 이동
	일시 중지
	현재 트랙에서 앞으로 이동
	중지
	이전 트랙으로 이동
	꺼내기
	다음 트랙으로 이동

다음은 DVD 플레이어의 기본 단추입니다.

	중지
	현재 장 다시 시작
	재생
	빨리 감기
	일시 중지
	뒤로 감기
	일시 중지 모드 동안 프레임 하나만큼 앞으로 이동
	다음 제목 또는 장으로 이동
	현재 제목 또는 장을 계속하여 재생
	이전 제목 또는 장으로 이동
	꺼내기

CD 또는 DVD 재생에 대한 자세한 정보를 보려면 CD 또는 DVD 플레이어의 **도움말**을 클릭하십시오.

볼륨 조절

 **주**: 스피커가 음소거 상태이면 CD 또는 DVD 재생 시 소리가 나지 않습니다.

- 1 시작 단추를 클릭하고 **모든 프로그램** → **보조 프로그램** → **엔터테인먼트**로 차례로 이동한 다음 **볼륨 제어**를 클릭하십시오.
- 2 **볼륨 제어** 창에서 **볼륨 제어** 열의 막대를 클릭하여 위 또는 아래로 끌어 볼륨을 높이거나 낮추십시오.

볼륨 제어 옵션에 대한 자세한 정보를 보려면 **볼륨 제어** 창의 **도움말**을 클릭하십시오.

화면 조절

현재 해상도 및 색상 수준에서 너무 많은 메모리를 사용하여 DVD 를 제대로 재생할 수 없음을 알리는 오류 메시지가 나타나는 경우 디스플레이 등록 정보를 조정하십시오.

- 1 시작 단추를 클릭한 다음 **제어판**을 클릭하십시오.
- 2 **종류 선택**에서 **모양 및 테마**를 클릭하십시오.
- 3 **작업 선택 ...**에서 **화면 해상도 변경**을 클릭하십시오.

- 4 디스플레이 등록 정보 창에서 **화면 해상도**의 막대를 클릭하고 끌어 800 x 600 픽셀로 설정을 변경하십시오.
- 5 색상 품질 아래의 드롭다운 메뉴를 클릭한 후 **중간 (16 비트)** 을 클릭하십시오.
- 6 **확인**을 클릭하십시오.

CD 및 DVD 복사

 **주** : CD 또는 DVD 를 작성할 때 모든 저작권법을 준수하는지 확인하십시오.

이 항목은 CD-RW, DVD+/-RW 또는 CD-RW/DVD(콤보) 드라이브가 장착된 컴퓨터에만 적용됩니다.

 **주** : Dell 사에서 제공하는 CD 또는 DVD 드라이브는 국가에 따라 다를 수 있습니다.

다음 지시사항은 Roxio Creator Plus - Dell Edition 을 사용하여 CD 또는 DVD 를 정확히 복사하는 방법을 설명합니다. 컴퓨터에 저장된 오디오 파일로부터 음악 CD 를 작성하거나 중요한 데이터를 백업하는 것과 같은 다른 목적으로 Roxio Creator Plus 를 사용할 수도 있습니다. 도움말을 보려면 Roxio Creator Plus 를 연 다음, 창의 오른쪽 상단 구석에 있는 물음표 아이콘을 클릭하십시오.

CD 또는 DVD 를 복사하는 방법

 **주** : CD-RW/DVD 콤보 드라이브는 DVD 매체에 기록할 수 없습니다. CD-RW/DVD 콤보 드라이브에 기록 문제가 발생하면 Sonic 지원 웹 사이트 www.sonic.com 에서 사용 가능한 소프트웨어 패치가 있는지 확인하십시오.

Dell 컴퓨터에 설치된 DVD 기록 가능 드라이브는 DVD+/-R, DVD+/-RW, DVD+R DL(듀얼 층) 매체에 기록하거나 읽을 수 있지만 DVD-RAM 또는 DVD-R DL 매체에 기록할 수 없으며 읽지 못할 수 있습니다.

 **주** : 대부분의 판매용 DVD 는 저작권이 보호되기 때문에 Roxio Creator Plus 를 사용하여 복사할 수 없습니다.

- 1 **시작**을 클릭하고 **모든 프로그램** →Roxio →Creator Projects 로 차례로 이동한 다음 RecordNow Copy 를 클릭하십시오.
- 2 복사 탭에서 **디스크 복사**를 클릭하십시오.
- 3 CD 또는 DVD 를 복사하려면 :
 - **하나의 CD/DVD 드라이브가 있는 경우**, 설정이 올바른지 확인하고 **디스크 복사**를 클릭하십시오. 컴퓨터가 원본 CD 또는 DVD 를 읽어 데이터를 컴퓨터 하드 드라이브의 임시 폴더에 복사합니다.
프롬프트가 표시되면 공 CD 또는 DVD 를 드라이브에 삽입하고 **확인**을 클릭하십시오.
 - **CD/DVD 드라이브가 둘이면** 원본 CD 또는 DVD 를 삽입한 드라이브를 선택한 다음 **디스크 복사** 단추를 클릭하십시오. 컴퓨터가 원본 CD 또는 DVD 의 데이터를 공 CD 또는 DVD 에 복사합니다.

원본 CD 또는 DVD 의 복사가 완료되면 작성된 CD 또는 DVD 가 자동으로 꺼내집니다.

공 CD 및 DVD 사용

CD-RW 드라이브는 CD 기록 매체에만 (고속 CD-RW 매체 포함) 쓸 수 있지만 DVD 기록 가능 드라이브는 CD 와 DVD 기록 매체 모두에 쓸 수 있습니다 .

공 CD-R 을 사용하여 음악을 녹음하거나 데이터 파일을 영구적으로 보관하십시오 . CD-R 의 최대 저장 용량에 도달한 후 해당 CD-R 에 다시 쓸 수 없습니다 (자세한 내용은 Sonic 설명서 참조) . 나중에 CD 의 정보를 삭제 , 재기록 또는 업데이트하려면 공 CD-RW 를 사용하십시오 .

공 DVD+/-R 은 많은 양의 데이터를 영구적으로 저장할 때 사용할 수 있습니다 . DVD+/-R 디스크를 작성한 후 디스크 작성 과정의 마지막 단계에서 디스크가 **완료** 또는 **닫기**로 되었으면 디스크에 다시 쓰지 못할 수 있습니다 . 나중에 디스크의 정보를 삭제 , 재기록 또는 업데이트하려면 공 DVD+/-RW 를 사용하십시오 .

기록 가능 CD 드라이브

매체 종류	읽기	기록	재기록 가능
CD-R	예	예	아니오
CD-RW	예	예	예

기록 가능 DVD 드라이브

매체 종류	읽기	기록	재기록 가능
CD-R	예	예	아니오
CD-RW	예	예	예
DVD+R	예	예	아니오
DVD-R	예	예	아니오
DVD+RW	예	예	예
DVD-RW	예	예	예
DVD+R DL	예	예	아니오

유용한 추가 정보

- Roxio Creator Plus를 시작하고 Creator 프로젝트를 연 후 Microsoft® Windows® 탐색기를 사용하여 파일을 CD-R 또는 CD-RW 로 끌어 놓으십시오 .
- 일반 스테레오에서 재생할 음악 CD 를 구하려면 CD-R 을 사용하십시오 . CD-RW 는 많은 가정용 또는 차량 스테레오에서 재생되지 않을 수 있습니다 .
- Roxio Creator Plus 를 사용하여 오디오 DVD 를 작성할 수 없습니다 .
- 음악 MP3 파일은 MP3 소프트웨어가 설치된 컴퓨터 또는 MP3 플레이어에서만 재생이 됩니다 .

- 시판 중인 홈시어터용 DVD 플레이어는 일부 DVD 형식을 지원하지 못할 수 있습니다. DVD 플레이어가 지원하는 형식의 목록은 DVD 플레이어와 함께 제공된 설명서를 참조하거나 제조업체에 문의하십시오.
- 공 CD-R 또는 CD-RW를 최대 용량까지 굽지 마십시오. 예를 들어, 650MB 공 CD에 650MB 파일을 복사하지 마십시오. CD-RW 드라이브에서 기록을 완성하려면 공 CD의 1~2MB의 여유 공간이 필요합니다.
- CD에 기록하는 기술을 익힐 때까지 CD 기록을 연습할 때는 공 CD-RW를 사용하십시오. 실수를 하더라도 CD-RW의 데이터를 지우고 다시 기록할 수 있습니다. 공 CD-R에 영구적으로 프로젝트를 기록하기 전에 먼저 공 CD-RW를 사용하여 음악 파일 프로젝트를 검사할 수도 있습니다.
- 추가 정보를 보려면 Sonic 웹 사이트 www.sonic.com 을 참조하십시오.

매체 카드 판독기 사용 (선택사양)

컴퓨터로 데이터를 직접 전송하려면 매체 카드 판독기를 사용하십시오.

매체 카드 판독기는 다음 메모리 종류를 지원합니다.

- xD-Picture Card
- SmartMedia(SMC)
- CompactFlash Type I 및 II(CF I/II)
- MicroDrive Card
- SecureDigital Card(SD)
- MultiMediaCard(MMC)
- Memory Stick(MS/MS Pro)

매체 카드 판독기 설치 및 분리에 대한 정보는 83 페이지 "매체 카드 판독기"를 참조하십시오.

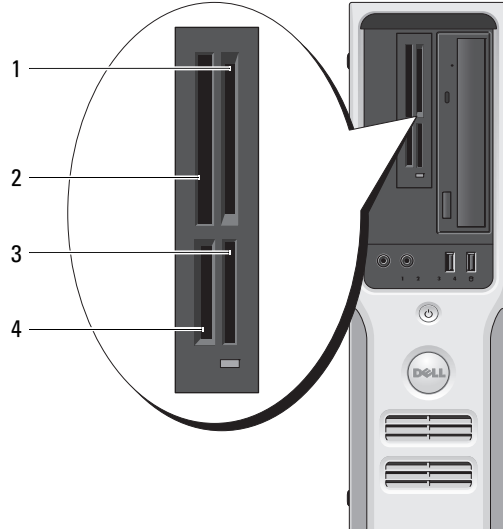

- | | | | |
|---|--|---|--|
| 1 | xD-Picture 카드 및 SmartMedia(SMC) | 3 | Memory Stick(MS/MS Pro) |
| 2 | CompactFlash Type-I 및 II(CF I/II), MicroDrive Card | 4 | SecureDigital Card(SD)/MultiMediaCard(MMC) |

매체 카드 관독기를 사용하려면 :

- 1 삽입 방향이 올바른지 매체 또는 카드를 확인하십시오 .
- 2 매체 또는 카드가 커넥터에 완전히 고정될 때까지 해당 슬롯에 넣고 밀어 주십시오 .

잘 들어가지 않는 경우 매체 또는 카드에 힘을 주지 마십시오 . 카드의 방향을 확인하고 다시 시도 해보십시오 .

가정 및 사무실 네트워크 설치

네트워크 어댑터에 연결

➡ **주의사항:** 네트워크 케이블을 컴퓨터에 있는 네트워크 어댑터 커넥터에 꽂으십시오. 네트워크 케이블을 컴퓨터에 있는 모뎀 커넥터에 꽂지 마십시오.

➡ **주의사항:** 네트워크 케이블을 벽면 전화 잭에 꽂지 마십시오.

- 1 네트워크 케이블을 컴퓨터 후면의 네트워크 어댑터 커넥터에 연결하십시오.
케이블을 제자리에 연결한 다음, 올바르게 고정되었는지 조심스럽게 잡아 당겨 확인해보십시오.
- 2 네트워크 케이블의 다른 쪽 끝을 네트워크 장치에 연결하십시오.

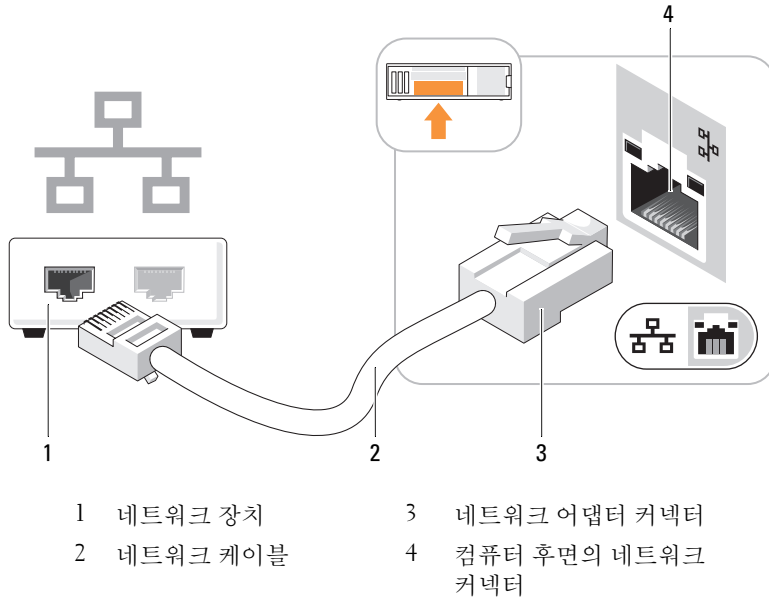

네트워크 설치 마법사

Microsoft® Windows® XP 운영 체제에서 제공하는 네트워크 설치 마법사를 이용하여 파일, 프린터를 공유하거나 가정 또는 사무실에 있는 컴퓨터 간에 인터넷을 연결할 수 있습니다.

- 1 시작 단추를 클릭하고, **모든 프로그램 → 보조 프로그램 → 통신**으로 이동한 다음, **네트워크 설치 마법사**를 클릭하십시오.
- 2 시작 화면에서 **다음**을 클릭하십시오.
- 3 **네트워크 설치를 위한 확인 목록**을 클릭하십시오.

 **주**: 연결 방법으로 **컴퓨터를 인터넷에 직접 연결**을 선택하면 Windows XP에 내장된 방화벽이 활성화됩니다.

- 4 확인 목록 및 필요한 준비 사항을 완료하십시오.
- 5 네트워크 설치 마법사로 돌아가서 화면의 지시사항에 따르십시오.

전원 관리

Microsoft® Windows® XP 전원 관리 기능은 컴퓨터가 켜져 있으나 사용 중이 아니면 컴퓨터 전기 사용량을 절약할 수 있습니다. 모니터 또는 하드 드라이브의 전원 소비만 줄일 수 있습니다. 또는 전체 컴퓨터의 전원 소비를 줄이도록 대기 모드 또는 최대 절전 모드를 사용할 수 있습니다. 컴퓨터가 절전 모드를 종료하면 Windows 바탕 화면은 이 모드로 들어 가기 전의 상태로 복원됩니다.

 **주**: Windows XP Professional에는 Windows XP Home Edition에서는 사용할 수 없는 보안 및 네트워킹 기능이 포함되어 있습니다. Windows XP Professional 컴퓨터가 네트워크로 연결된 경우 보안 및 네트워킹과 관련된 다른 옵션이 특정 창에 나타납니다.

대기 모드

대기 모드에서는 타임 아웃 이후 디스플레이와 하드 드라이브의 전원을 꺼서 절전을 합니다. 컴퓨터가 대기 모드를 종료하면 컴퓨터는 대기 모드를 시작하기 전의 작동 상태로 복원됩니다.

일정 시간 동안 조작이 없는 경우 자동으로 대기 모드가 활성화되도록 설정하려면:

- 1 시작 단추를 클릭한 다음 **제어판**을 클릭하십시오.
- 2 왼쪽 창의 **제어판**에 **범주 보기로 전환하기** 창이 표시되면 **범주 보기로 전환하기**를 클릭하십시오.
- 3 **종류 선택**에서 **성능 및 유지 관리**를 클릭하십시오.
- 4 또는 **제어판 아이콘 선택**에서 **전원 옵션**을 클릭하십시오.
- 5 **전원 구성표** 탭에서 드롭다운 상자의 설정을 원하는 설정으로 변경한 다음 **확인**을 클릭하십시오.

조작 여부와는 무관하게 바로 대기 모드를 활성화하려면 **시작 단추**를 클릭하고 **컴퓨터 끄기**를 클릭한 다음 **대기**를 클릭하십시오.

대기 모드를 종료하려면 키보드의 키를 누르거나 마우스를 움직이십시오.

 **주의사항**: 대기 모드인 동안 컴퓨터의 전원 공급이 중단되면 데이터가 유실될 수도 있습니다.

최대 절전 모드

최대 절전 모드에서는 시스템 데이터를 하드 드라이브의 예약된 공간에 저장한 후 컴퓨터를 완전히 꺼서 절전을 합니다. 최대 절전 모드를 종료하면 바탕 화면은 최대 절전 모드 시작 전의 상태로 복원됩니다.

최대 절전 모드를 활성화하려면 :

- 1 시작 단추를 클릭한 다음 **제어판**을 클릭하십시오.
- 2 **종류 선택**에서 **성능 및 유지 관리**를 클릭하십시오.
- 3 또는 **제어판 아이콘 선택**에서 **전원 옵션**을 클릭하십시오.
- 4 **전원 구성표** 탭, **고급** 탭 및 **최대 절전** 탭에서 최대 절전 설정을 정의하십시오 (28 페이지 "전원 옵션 등록 정보" 참조).

최대 절전 모드를 종료하려면 전원 단추를 누르십시오. 최대 절전 모드를 종료하는 데 약간의 시간이 걸릴 수 있습니다. 키보드의 키를 누르거나 마우스를 움직이는 것으로 컴퓨터의 최대 절전 모드를 해제할 수 없습니다. 컴퓨터가 최대 절전 모드인 상태에서는 키보드와 마우스는 작동하지 않기 때문입니다.

최대 절전 모드에서는 하드 드라이브에 컴퓨터 메모리의 내용을 저장할 디스크 공간이 충분한 특수 파일이 있어야 하기 때문에 Dell 은 컴퓨터를 출시하기 전에 먼저 적절한 크기의 최대 절전 모드 파일을 생성합니다. 컴퓨터의 하드 드라이브가 손상되었을 경우, Windows XP 는 자동으로 최대 절전 파일을 재생성합니다.

전원 옵션 등록 정보

전원 옵션 등록 정보 창에 있는 대기 모드, 최대 절전 모드, 기타 전원 설정을 정의하십시오. **전원 옵션 등록 정보** 창에 접근하려면 :

- 1 시작 단추를 클릭한 다음 **제어판**을 클릭하십시오.
- 2 **종류 선택**에서 **성능 및 유지 관리**를 클릭하십시오.
- 3 또는 **제어판 아이콘 선택**에서 **전원 옵션**을 클릭하십시오.
- 4 **전원 구성표** 탭, **고급** 탭, 및 **최대 절전** 탭의 전원 설정을 정의하십시오.

전원 구성표 탭

각 표준 전원 설정을 구성표라고 합니다. 컴퓨터에 설치된 Windows 표준 구성표 중 하나를 선택하려면 **전원 구성표** 드롭다운 메뉴에서 구성표를 하나 선택하십시오. 각 구성표 설정은 구성표 이름 아래의 필드에 나타납니다. 각 구성표에는 대기 모드 또는 최대 절전 모드 시작, 모니터 및 하드 드라이브 종료에 적용하는 부동한 설정이 있습니다.

전원 구성표 드롭다운 메뉴에는 다음 구성표가 표시됩니다.

- **항상 켜기 (기본값)** — 컴퓨터 사용 시 절전이 필요하지 않은 경우
- **가정 / 사무실용** — 컴퓨터를 가정 또는 사무실 컴퓨터로 사용하고 최저 절전 수준이 필요한 경우
- **휴대용 / 랩톱** — 사용자의 컴퓨터가 이동하기 편리한 휴대용 컴퓨터일 경우

- **프레젠테이션** — 컴퓨터를 방해 없이 실행하려는 경우 (절전 사용 안함)
- **최소 전원 관리** — 컴퓨터를 최저 절전 수준으로 작동하려는 경우
- **최대 전지** — 컴퓨터가 휴대용이며 전지를 사용하여 컴퓨터를 장시간 작동하려는 경우

구성표의 기본 설정을 변경하려면 **모니터 끄기**, **하드 디스크 끄기**, **시스템 대기 모드** 또는 **시스템 최대 절전 모드** 필드의 드롭다운 메뉴를 클릭한 후 표시된 목록에서 타임 아웃을 선택하십시오. 구성표 필드에서 타임 아웃을 변경할 경우 **다른 이름으로 저장**을 눌러 변경한 구성표의 새 이름을 입력하지 않으면 하면 이 구성표의 기본 설정이 영구적으로 변경됩니다.

ⓘ 주의사항: 모니터가 타임 아웃되기 전에 하드 디스크의 타임 아웃을 설정하면 컴퓨터가 잠긴 것처럼 보입니다. 복원하려면 키보드의 키를 누르거나 마우스를 움직이십시오. 이 문제를 방지하려면 하드 드라이브보다 모니터의 타임 아웃을 먼저 설정하십시오.

고급 탭

고급 탭을 사용하여 수행할 수 있는 작업 :

- 빠르게 액세스할 수 있도록 Windows 작업 표시줄에 전원 옵션 아이콘  을 (를) 배치합니다.
- 컴퓨터가 대기 모드 또는 최대 절전 모드를 종료하기 전에 Windows 암호를 묻는 프롬프트가 표시되도록 설정합니다.
- 전원 단추를 누르면 대기 모드가 활성화되거나 최대 절전 모드가 활성화되거나 컴퓨터가 꺼지도록 설정합니다.

이러한 기능을 프로그래밍하려면, 해당 드롭다운 메뉴에서 옵션을 클릭한 다음 **확인**을 클릭하십시오.

최대 절전 탭

최대 절전 모드 탭에서는 최대 절전 모드를 활성화할 수 있습니다. **전원 구성표** 탭에서 정의한 최대 절전 모드 설정을 사용하려면 **최대 절전 모드** 탭의 **최대 절전 모드 사용** 확인란을 클릭하십시오.

전원 관리 옵션에 대한 자세한 정보를 보려면 :

- 1 시작 단추를 클릭한 다음 **도움말 및 지원**을 클릭하십시오.
- 2 **도움말 및 지원** 창에서 **성능 및 유지 관리**를 클릭하십시오.
- 3 **성능 및 유지 관리** 창에서 **컴퓨터의 전원 관리**를 클릭하십시오.

Cool 'n' Quiet™ 기술 활성화

Cool 'n' Quiet 기술은 사용자 컴퓨터의 프로세서 성능을 자동으로 제어하여 수행하려는 작업에 따라 동적으로 작동 주파수 및 전압을 조절합니다. 응용프로그램에 전체 성능이 필요하지 않은 경우 전원을 현저히 절약할 수 있습니다. 성능은 필요한 경우 전송될 수 있는 최대 프로세서 성능 및 가능한 경우 자동 절전으로 응답하도록 설계되었습니다.

- 1 시스템 설치 프로그램을 시작하고 **Power Management** 그룹에서 **Cool and Quiet** 를 선택하고 설정을 **On** 으로 변경하십시오 (96 페이지 " 시스템 설치 프로그램 옵션 " 참조).
- 2 **시작** → **설정** → **제어판** → **전원 옵션** 을 클릭하여 **전원 옵션 등록 정보** 창에 액세스하십시오.
- 3 **전원 구성표** 탭에서 전원 구성표 드롭다운 메뉴를 클릭하고 **최소 전원 관리** 를 선택한 다음 **확인** 을 클릭하십시오.

Cool 'n' Quiet 기술이 현재 활성화 상태입니다.

문제 해결

문제 해결 추가 정보

컴퓨터 문제를 해결할 때 다음 추가 정보를 따르십시오.

- 문제가 시작되기 전에 부품을 추가 또는 분리한 경우 설치 과정을 검토하고 부품이 올바르게 설치되었는지 확인하십시오.
- 주변 장치가 작동하지 않는 경우 장치가 올바르게 연결되었는지 확인하십시오.
- 화면에 오류 메시지가 나타나면 정확한 메시지를 적어두십시오. 이 메시지는 지원 기술자가 문제를 진단하고 수정하는 데 도움을 줄 수 있습니다.
- 프로그램에서 오류 메시지가 발생하면 프로그램 설명서를 참조하십시오.

전지 문제

 **주의:** 새 전지를 올바르게 설치하지 않으면 전지가 과열될 위험이 있습니다. 제조업체에서 권장하는 것과 동일하거나 동등한 종류의 전지로만 교체하십시오. 사용한 전지는 제조업체의 지시사항에 따라 폐기하십시오.

 **주의:** 이 항목의 절차를 수행하기 전에 제품 정보 안내에 있는 안전 지침을 따르십시오.

전지 교체 — 컴퓨터를 켜 후에 시간과 날짜를 반복해서 재설정해야 하거나 컴퓨터를 시작하는 동안 시간이나 날짜가 올바르게 않은 경우 전지를 교체하십시오 (88 페이지 "전지" 참조). 전지가 여전히 올바르게 작동하면 Dell 사에 문의하십시오 (105 페이지 "Dell 사에 문의하기" 참조).

드라이브 문제

 **주의:** 이 항목의 절차를 수행하기 전에 제품 정보 안내에 있는 안전 지침을 따르십시오.

MICROSOFT® WINDOWS® 가 드라이브를 인식하는지 확인 — 시작 단추를 클릭한 다음 **내 컴퓨터**를 클릭하십시오. 플로피, CD 또는 DVD 드라이브가 나열되어 있지 않으면 바이러스 방지 소프트웨어로 전체 검사를 수행하여 바이러스를 확인하고 제거하십시오. 때때로 바이러스로 인해 Windows 가 드라이브를 인식하지 못할 수 있습니다.

드라이브 검사 —

- 다른 플로피 디스크, CD 또는 DVD 를 넣어 기존의 디스크에 결함이 있는지 확인하십시오.
- 부팅 플로피 디스크를 넣고 컴퓨터를 재시작하십시오.

드라이브 또는 디스크 청소 — 103 페이지 "컴퓨터 청소" 를 참조하십시오.

케이블 연결 상태 점검

하드웨어 문제 해결사 실행 — 54 페이지 "소프트웨어 및 하드웨어 비호환성 해결" 을 참조하십시오.

DELL 진단 프로그램 실행 — 50 페이지 "Dell 진단 프로그램" 을 참조하십시오.

CD 및 DVD 드라이브 문제

 **주:** 고속 CD 또는 DVD 드라이브 진동은 정상이며 소음을 일으킬 수 있지만 이것이 드라이브나 CD 또는 DVD 의 결함을 나타내는 것은 아닙니다.

 **주:** 전세계 파일의 형식은 각기 다르기 때문에 모든 DVD 드라이브에서 모든 DVD 타이틀을 실행할 수 있는 것은 아닙니다.

WINDOWS 볼륨 제어 조절 —

- 화면 우측 하단에 있는 스피커 아이콘을 클릭하십시오.
- 슬라이드 막대를 클릭하고 위로 올려 볼륨을 높이십시오.
- 확인 표시된 상자를 클릭하여 사운드가 음소거 상태가 아닌지 확인하십시오.

스피커 및 서브우퍼 점검 — 43 페이지 "사운드 및 스피커 문제" 를 참조하십시오.

CD/DVD-RW 드라이브에 쓰기 문제

다른 프로그램 닫기 — CD/DVD-RW 드라이브에 기록할 때 데이터를 일정하게 받아야 합니다. 데이터를 받다가 끊기면 오류가 발생합니다. CD/DVD-RW 에 기록하기 전에 모든 프로그램을 닫으십시오.

CD/DVD-RW 디스크에 기록하기 전에 Windows의 대기 모드 끄기 —

- 1 시작 단추를 클릭한 다음 **제어판**을 클릭하십시오.
- 2 종류 선택에서 **성능 및 유지 관리**를 클릭하십시오.
- 3 또는 제어판 **아이콘 선택**에서 **전원 옵션**을 클릭하십시오.
- 4 전원 구성표 탭에서 **항상 켜기**를 선택하십시오.

하드 드라이브 문제

디스크 점검 실행 —

- 1 시작 단추를 클릭한 다음 **내 컴퓨터**를 클릭하십시오.
- 2 로컬 디스크 C:를 마우스 오른쪽 단추로 클릭하십시오.
- 3 등록 정보를 클릭하십시오.
- 4 도구 탭을 클릭하십시오.
- 5 오류 검사에서 **지금 점검**을 클릭하십시오.
- 6 불량 섹터 검사 및 복구 시도를 클릭하십시오.
- 7 시작을 클릭하십시오.

전자 우편, 모뎀 및 인터넷 문제

 **주의 :** 이 항목의 절차를 수행하기 전에 제품 정보 안내에 있는 안전 지침을 따르십시오.

 **주 :** 모뎀을 아날로그 전화 잭에만 연결하십시오. 모뎀이 디지털 전화 네트워크에 연결되어 있는 동안에는 모뎀이 작동하지 않습니다.

MICROSOFT OUTLOOK® EXPRESS 보안 설정 점검 — 전자 우편 첨부 파일을 열 수 없는 경우 :

- 1 Outlook Express에서 **도구**를 클릭하고 **옵션**을 클릭한 다음 **보안**을 클릭하십시오.
- 2 첨부 파일을 열 수 없음을 클릭하여 확인 표시를 지우십시오.

전화선 연결 점검 —

전화 잭 점검 —

모뎀을 벽면 전화 잭에 직접 연결 —

다른 전화선 사용 —

- 전화선이 모뎀의 잭에 연결되었는지 확인하십시오. 잭에는 녹색 레이블 또는 레이블 옆에 커넥터 모양의 아이콘이 있습니다.
- 전화선 커넥터를 모뎀에 삽입할 때 딸깍 소리가 나도록 하십시오.
- 모뎀에서 전화선을 분리하여 전화기에 연결하십시오. 발신음을 들으십시오.
- 자동 응답기 또는 팩스, 서지 방지기 또는 회선 분할기와 같이 회선을 공유하는 다른 전화 장치가 있으면 이들 장치를 우회하고 전화기를 사용하여 모뎀을 직접 벽면 전화 잭에 연결하십시오. 길이가 3m(10ft) 이상인 선을 사용할 경우 더 짧은 선으로 시도해 보십시오.

모뎀 도우미 진단 프로그램 실행 — 시작 단추를 클릭하고 **모든 프로그램**으로 이동한 다음 **모뎀 도우미**를 클릭하십시오. 화면의 지시사항에 따라 모뎀 문제를 식별하고 해결하십시오. **모뎀 도우미**를 모든 컴퓨터에서 사용할 수 있는 것은 아닙니다.

모뎀이 Windows 와 통신 중임을 확인 —

- 1 시작 단추를 클릭한 다음 **제어판**을 클릭하십시오.
- 2 **프린터 및 기타 하드웨어**를 클릭하십시오.
- 3 **전화 및 모뎀 옵션**을 클릭하십시오.
- 4 **모뎀 탭**을 클릭하십시오.
- 5 모뎀의 COM 포트를 클릭하십시오.
- 6 **등록 정보**를 선택하고 **진단 탭**을 클릭한 다음, **질의 모뎀**을 클릭하여 모뎀과 Windows 가 통신하고 있는지 확인하십시오.
모든 명령이 응답을 수신하면 모뎀이 올바르게 작동하는 것입니다.

인터넷에 연결되었음을 확인 — 인터넷 제공업체에 가입했음을 확인하십시오. Outlook Express 전자 우편 프로그램을 열어 둔 상태에서 **파일**을 클릭하십시오. **오프라인 작업**의 옆에 확인 표시가 있으면 확인 표시를 클릭하여 지우고 인터넷에 연결하십시오. 도움이 필요하면 인터넷 서비스 제공업체에 문의하십시오.

오류 메시지

목록에 다음 메시지가 없으면 운영 체제 설명서 또는 메시지가 나타났을 때 사용하고 있던 프로그램의 설명서를 참조하십시오.

A FILENAME CANNOT CONTAIN ANY OF THE FOLLOWING CHARACTERS: \ / : * ? " < > | — 파일명에 이러한 문자는 사용하지 마십시오.

A REQUIRED .DLL FILE WAS NOT FOUND — 열려고 하는 프로그램에 필수 파일이 누락되었습니다. 이 프로그램을 제거하고 재설치하려면 :

- 1 시작 단추를 선택하고 **제어판**을 클릭한 다음 **프로그램 추가 / 제거**를 클릭하십시오.
- 2 제거할 프로그램을 선택하십시오.
- 3 **프로그램 변경 / 제거** 아이콘을 클릭하십시오.
- 4 설치 지침은 프로그램 설명서를 참조하십시오.

drive letter :\ IS NOT ACCESSIBLE. THE DEVICE IS NOT READY — 드라이브가 디스크를 읽을 수 없습니다. 드라이브에 디스크를 넣고 다시 시도하십시오.

INSERT BOOTABLE MEDIA — 부팅 플로피 디스크 또는 CD 를 삽입하십시오.

NON-SYSTEM DISK ERROR — 드라이브에서 플로피 디스크를 꺼내고 컴퓨터를 재시작하십시오.

NOT ENOUGH MEMORY OR RESOURCES. CLOSE SOME PROGRAMS AND TRY AGAIN — 모든 창을 닫고 사용할 프로그램을 여십시오. 간혹 컴퓨터의 자원을 복구하기 위해 컴퓨터를 재시작해야 하는 경우도 있습니다. 이런 경우 먼저 사용할 프로그램을 실행하십시오.

OPERATING SYSTEM NOT FOUND — Dell 사에 문의하십시오 (105 페이지 "Dell 사에 문의하기" 참조).

키보드 문제

 주의 : 이 항목의 절차를 수행하기 전에 제품 정보 안내에 있는 안전 지침을 따르십시오.

키보드 케이블 점검 —

- 키보드 케이블이 컴퓨터에 단단히 연결되어 있는지 확인하십시오.
- 컴퓨터를 종료 (59 페이지 "컴퓨터 끄기" 참조)하고, 키보드 케이블을 컴퓨터의 설치 도표에서 설명한대로 다시 연결한 다음 컴퓨터를 재시작하십시오.
- 케이블이 손상되었거나 해졌는지 확인하고 케이블 커넥터에 구부러지거나 손상된 핀이 있는지 점검하십시오. 구부러진 핀을 바로 세우십시오.
- 키보드 확장 케이블을 분리하고 키보드를 직접 컴퓨터에 연결하십시오.

키보드 검사 — 올바르게 작동하는 키보드를 컴퓨터에 연결하십시오. 그런 다음 키보드를 사용해 보십시오.

하드웨어 문제 해결사 실행 — 54 페이지 "소프트웨어 및 하드웨어 비호환성 해결" 을 참조하십시오.

잠금 및 소프트웨어 문제

 주의 : 이 항목의 절차를 수행하기 전에 제품 정보 안내에 있는 안전 지침을 따르십시오.

컴퓨터가 시작하지 않는 경우

진단 표시등 점검 — 47 페이지 "전원 표시등 및 진단 표시등" 을 참조하십시오.

전원 케이블이 컴퓨터와 전원 콘센트에 단단히 연결되어 있는지 확인

컴퓨터가 응답하지 않는 경우

 주의사항 : 운영 체제 종료를 실행하지 않으면 데이터가 손실될 수 있습니다.

컴퓨터 끄기 — 키보드의 키를 누르거나 마우스를 움직여도 응답이 없으면 컴퓨터가 꺼질 때까지 8~10 초 정도 손을 떼지 말고 전원 단추를 누른 다음 컴퓨터를 재시작하십시오.

프로그램이 응답하지 않는 경우

프로그램 종료 —

- 1 <Ctrl><Shift><Esc> 키를 동시에 누르십시오 .
- 2 응용프로그램을 클릭하십시오 .
- 3 응답하지 않는 프로그램을 클릭하십시오 .
- 4 작업 종료를 클릭하십시오 .

프로그램이 계속 충돌하는 경우

 **주 :** 소프트웨어에는 일반적으로 플로피 디스크나 CD 또는 설명서에 설치 지침이 수록되어 있습니다 .

소프트웨어 설명서 확인 — 필요한 경우 프로그램을 제거하고 다시 설치하십시오 .

프로그램이 이전 버전의 Windows 운영 체제용으로 설계된 경우

프로그램 호환성 마법사 실행 —

프로그램 호환성 마법사는 프로그램이 비 Windows XP 운영 체제 환경과 유사한 환경에서 실행되도록 프로그램을 구성합니다 .

- 1 시작 단추를 클릭하고 모든 프로그램 →보조 프로그램으로 이동한 다음 프로그램 호환성 마법사를 클릭하십시오 .
- 2 시작 화면에서 다음을 클릭하십시오 .
- 3 화면의 지시사항을 따르십시오 .

청색 화면이 나타나는 경우

컴퓨터 끄기 — 키보드의 키를 누르거나 마우스를 움직여도 응답이 없으면 컴퓨터가 꺼질 때까지 8~10 초 정도 손을 떼지 말고 전원 단추를 누른 다음 컴퓨터를 재시작하십시오 .

기타 소프트웨어 문제

문제 해결 방법은 소프트웨어 설명서를 확인하거나 소프트웨어 제조업체에 문의하십시오. —

- 프로그램이 컴퓨터에 설치된 운영 체제와 호환되는지 확인하십시오.
- 컴퓨터가 소프트웨어를 실행하는 데 필요한 최소 요구사항을 충족시키는지 확인하십시오. 자세한 내용은 소프트웨어 설명서를 참조하십시오.
- 프로그램을 올바르게 설치하고 구성했는지 확인하십시오.
- 장치 드라이버가 프로그램과 충돌하지 않는지 확인하십시오.
- 필요한 경우 프로그램을 제거하고 다시 설치하십시오.

즉시 파일을 백업하십시오.

바이러스 검사 프로그램을 사용하여 하드 드라이브, 플로피 디스크 또는 CD 를 점검하십시오.

모든 파일 또는 프로그램을 저장하고 닫은 후 시작 메뉴를 통해 컴퓨터를 종료하십시오.

매체 카드 판독기 문제

드라이브 문자가 할당되지 않았습니다 —

Microsoft Windows XP 가 매체 카드 판독기를 감지할 때 장치에는 자동으로 시스템의 다른 모든 실제 드라이브 옆에 다음의 논리 드라이브로 드라이브 문자가 할당됩니다. 실제 드라이브 옆의 다음 논리 드라이브가 네트워크 드라이브에 매핑된 경우 Windows XP 는 매체 카드 판독기 드라이브 문자를 자동으로 할당하지 않습니다.

매체 카드 판독기용 드라이브를 수동으로 지정하려면:

- 1 내 컴퓨터를 마우스 오른쪽 단추로 클릭한 다음 **관리**를 선택하십시오.
- 2 **디스크 관리** 옵션을 선택하십시오.
- 3 변경해야 할 해당 드라이브 문자를 오른쪽 창에서 마우스 오른쪽 단추로 클릭하십시오.
- 4 **드라이브 문자 및 경로**를 선택하십시오.
- 5 트롭다운 목록에서 매체 카드 판독기용 새 드라이브 문자 지정을 선택하십시오.
- 6 **확인**을 클릭하여 선택 항목을 확인하십시오.

주: 매체 카드 판독기의 각 슬롯은 드라이브 문자로 매핑되었습니다. 매체 카드 판독기 슬롯은 매체 카드가 설치된 경우 매핑된 드라이브로만 표시됩니다. 빈 매체 카드 판독기 슬롯에 매핑된 드라이브에 액세스하는 경우 매체를 삽입하라는 프롬프트가 나타납니다.

FLEXBAY 장치는 비활성 상태입니다 —

FlexBay 장치가 설치된 경우만 나타나는 BIOS 설치 프로그램에 FlexBay 비활성화 옵션이 표시됩니다. FlexBay 장치가 실제로 설치되었지만 실행되지 않는 경우 BIOS 설치 프로그램에서 활성화되었는지 여부를 확인하십시오.

메모리 문제

⚠ 주의 : 이 항목의 절차를 수행하기 전에 제품 정보 안내에 있는 안전 지침을 따르십시오.

메모리 부족 메시지가 나타날 경우 —

- 열려 있는 모든 파일을 저장한 다음 닫고 사용하지 않는 프로그램을 종료하면 문제가 해결되는지 확인하십시오.
- 소프트웨어 설명서에서 최소 메모리 요구사항을 확인하십시오. 필요한 경우, 추가 메모리를 설치하십시오 (64 페이지 "메모리" 참조).
- 메모리 모듈을 재장착 (64 페이지 "메모리" 참조) 하여 컴퓨터와 메모리 사이의 통신이 원활히 이루어지는지 확인하십시오.
- Dell 진단 프로그램을 실행하십시오 (50 페이지 "Dell 진단 프로그램" 참조).

기타 메모리 문제가 발생할 경우 —

- 메모리 모듈을 재장착 (64 페이지 "메모리" 참조) 하여 컴퓨터와 메모리 사이의 통신이 원활히 이루어지는지 확인하십시오.
- 메모리 설치 지시사항을 따르고 있는지 확인하십시오 (64 페이지 "메모리" 참조).
- 컴퓨터는 DDR2 메모리를 지원합니다. 컴퓨터에서 지원되는 메모리 종류에 관한 자세한 내용은 64 페이지 "메모리" 를 참조하십시오.
- Dell 진단 프로그램을 실행하십시오 (50 페이지 "Dell 진단 프로그램" 참조).

마우스 문제

⚠ 주의 : 이 항목의 절차를 수행하기 전에 제품 정보 안내에 있는 안전 지침을 따르십시오.

마우스 청소 — 마우스 청소에 대한 지시사항은 104 페이지 "마우스" 를 참조하십시오.

마우스 케이블 점검 —

- 1 마우스 확장 케이블이 사용된 경우 분리하고 마우스를 직접 컴퓨터에 연결하십시오.
- 2 컴퓨터의 설치 도표 에서 설명한대로 마우스 케이블을 다시 연결하십시오.

컴퓨터 재시작 —

- 1 <Ctrl><Esc> 키를 동시에 눌러 **시작** 메뉴를 표시하십시오.
- 2 **u**를 입력하고 키보드 화살표 키를 눌러 **시스템 종료** 또는 **끄기**를 선택한 다음 <Enter> 키를 누르십시오.
- 3 컴퓨터를 끈 후, 컴퓨터의 설치 도표에서 설명한대로 마우스 케이블을 다시 연결하십시오.
- 4 컴퓨터를 시작하십시오.

마우스 검사 — 올바르게 작동하는 마우스를 컴퓨터에 연결하고 마우스를 사용해 보십시오.

마우스 설정 점검 —

- 1 시작 단추를 클릭하고 **제어판**을 클릭한 다음 **프린터 및 기타 하드웨어**를 클릭하십시오.
- 2 **마우스**를 클릭하십시오.
- 3 설정을 조정하십시오.

마우스 드라이버 재설치 — 52 페이지 "드라이버 재설치"를 참조하십시오.

하드웨어 문제 해결사 실행 — 54 페이지 "소프트웨어 및 하드웨어 비호환성 해결"을 참조하십시오.

네트워크 문제

 **주의:** 이 항목의 절차를 수행하기 전에 제품 정보 안내에 있는 안전 지침을 따르십시오.

네트워크 케이블 커넥터 점검 — 네트워크 케이블이 컴퓨터 뒷면의 네트워크 커넥터와 네트워크 포트 또는 장치에 단단히 연결되었는지 확인하십시오.

컴퓨터 후면의 네트워크 표시등 점검 — 연결 무결성 표시등이 꺼져 있는 경우 네트워크가 연결되지 않은 것입니다. 네트워크 케이블을 교체하십시오. 네트워크 표시등에 관한 설명은 16 페이지 "후면 패널 I/O 커넥터"를 참조하십시오.

컴퓨터를 재시작하고 네트워크로 다시 로그인하십시오.

네트워크 설정 점검 — 네트워크 관리자 또는 네트워크 설정 담당자에게 네트워크 설정이 올바른지, 네트워크가 작동하는지 각각 문의하십시오.

하드웨어 문제 해결사 실행 — 54 페이지 "소프트웨어 및 하드웨어 비호환성 해결"을 참조하십시오.

전원 문제

 주의 : 이 항목의 절차를 수행하기 전에 제품 정보 안내에 있는 안전 지침을 따르십시오.

전원 표시등이 녹색이고 컴퓨터가 응답하지 않는 경우 — 47 페이지 "전원 표시등 및 진단 표시등" 을 참조하십시오.

전원 표시등이 녹색으로 깜박이는 경우 — 컴퓨터가 대기 모드에 있습니다. 키보드의 키를 누르거나 마우스를 움직이거나 전원 단추를 눌러 일반 작업을 계속하십시오.

전원 표시등이 꺼져 있는 경우 — 컴퓨터의 전원이 꺼져 있거나 전력을 공급받지 못하고 있습니다.

- 전원 케이블을 컴퓨터 후면의 전원 커넥터와 전기 콘센트에 다시 연결해보십시오.
- 컴퓨터가 전원 스트립에 연결되어 있으면 전원 스트립이 전원 콘센트에 연결되어 있고 전원 스트립의 전원이 켜져 있는지 확인하십시오. 전원 보호 장치, 전원 스트립, 전원 확장 케이블을 사용하지 않아도 컴퓨터의 전원이 올바르게 켜지는지 확인하십시오.
- 램프와 같은 다른 장치를 연결하여 전원 콘센트에 아무 이상이 없는지 확인하십시오.
- 주 전원 케이블과 전면 패널 케이블이 시스템 보드에 단단히 연결되어 있는지 확인하십시오 (63 페이지 "시스템 보드 구성요소" 참조).

전원 표시등이 호박색으로 켜져 있는 경우 — 장치가 오작동 중이거나 잘못 설치된 것일 수 있습니다.

- 메모리 모듈을 분리했다가 재설치해보십시오 (64 페이지 "메모리" 참조).
- 카드를 분리했다가 재설치해보십시오 (68 페이지 "카드" 참조).

전원 표시등이 호박색으로 깜박이는 경우 — 컴퓨터가 전력을 공급받고 있지만 내부 전원 문제가 있을 수 있습니다.

- 전압 선택 스위치가 해당 지역의 AC 전원과 일치하도록 설정되었는지 확인하십시오.
- 프로세서 전원 케이블이 시스템 보드에 단단히 연결되어 있는지 확인하십시오 (63 페이지 "시스템 보드 구성요소" 참조).

간섭 제거 — 간섭을 유발할 수 있는 요인은 다음과 같습니다.

- 전원, 키보드 및 마우스 확장 케이블
- 전원 스트립에 너무 많은 장치를 연결한 경우
- 여러 개의 전원 스트립을 동일한 전원 콘센트에 연결한 경우

프린터 문제

 **주의 :** 이 항목의 절차를 수행하기 전에 제품 정보 안내에 있는 안전 지침을 따르십시오 .

 **주 :** 프린터에 대한 기술 지원이 필요하면 프린터 제조업체에 문의하십시오 .

프린터 설명서 확인 — 프린터 설명서에서 설정 및 문제 해결 정보를 참조하십시오 .

프린터의 전원이 켜져 있는지 확인하십시오 .

프린터 케이블의 연결 상태 점검 —

- 프린터 설명서에서 케이블 연결 정보를 참조하십시오 .
- 프린터 케이블이 프린터와 컴퓨터에 단단히 연결되어 있는지 확인하십시오 (17 페이지 " 프린터 설치 " 참조).

전원 콘센트 검사 — 램프와 같은 다른 장치를 연결하여 전원 콘센트에 아무 이상이 없는지 확인하십시오 .

WINDOWS 에서 프린터 인식하는지 확인 —

- 1 시작 단추를 클릭하고 제어판을 클릭한 다음 프린터 및 기타 하드웨어를 클릭하십시오 .
- 2 설치된 프린터 또는 팩스 프린터 보기를 클릭하십시오 .
프린터가 목록에 있으면 프린터 아이콘을 마우스 오른쪽 단추로 클릭하십시오 .
- 3 등록 정보를 클릭하고 포트 탭을 클릭하십시오 . USB 프린터의 경우, 다음 포트로 인쇄: 설정이 USB 로 되어 있는지 확인하십시오 .

프린터 드라이버 재설치 — 자세한 지시사항은 프린터 설명서를 참조하십시오 .

스캐너 문제

 **주의 :** 이 항목의 절차를 수행하기 전에 제품 정보 안내에 있는 안전 지침을 따르십시오 .

 **주 :** 스캐너에 대해 기술 지원이 필요하면 스캐너 제조업체에 문의하십시오 .

스캐너 설명서 확인 — 스캐너 설명서에서 설치 및 문제 해결 정보를 참조하십시오 .

스캐너 잠금 해제 — 스캐너에 잠금 탭이나 단추가 있는 경우 스캐너 잠금이 해제되었는지 확인하십시오 .

컴퓨터를 재시작하고 스캐너 다시 시도

케이블 연결 상태 점검 —

- 스캐너 설명서에서 케이블 연결 정보를 참조하십시오.
- 스캐너 케이블이 스캐너 및 컴퓨터에 단단히 연결되어 있는지 확인하십시오.

MICROSOFT WINDOWS 의 스캐너 인식 확인 —

- 1 시작 단추를 클릭하고 제어판을 클릭한 다음 프린터 및 기타 하드웨어를 클릭하십시오.
- 2 스캐너 및 카메라를 클릭하십시오.
스캐너가 나열된 경우 Windows 는 스캐너를 인식합니다.

스캐너 드라이버 재설치 — 자세한 지시사항은 스캐너 설명서를 참조하십시오.

사운드 및 스피커 문제

 **주의 :** 이 항목의 절차를 수행하기 전에 제품 정보 안내에 있는 안전 지침을 따르십시오.

스피커에서 아무 소리도 나지 않는 경우

 **주 :** 일부 MP3 플레이어의 볼륨 제어부는 Windows 볼륨 설정을 덮어씁니다. MP3 음악을 청취한 경우 플레이어의 볼륨을 줄이거나 끄는지 확인하십시오.

스피커 케이블의 연결 상태 점검 — 스피커와 함께 제공된 설치 도표에서 설명한대로 스피커가 연결되어 있는지 확인하십시오. 사운드 카드를 구입했다면 스피커가 카드에 연결되었는지 확인하십시오.

BIOS 설치 프로그램에서 정확한 오디오 솔루션을 활성화했는지 확인하십시오. — 95 페이지 "시스템 설치 프로그램" 을 참조하십시오.

서브우퍼와 스피커의 전원이 켜져 있는지 확인 — 스피커와 함께 제공된 설치 도표를 참조하십시오. 스피커에 볼륨 제어부가 있으면 볼륨, 저음, 고음을 조정하여 소음을 제거하십시오.

WINDOWS 볼륨 제어부 조절 — 화면 우측 하단에 있는 스피커 아이콘을 클릭하거나 두 번 클릭하십시오. 볼륨이 반대로 설정되거나 사운드가 음소거로 설정되어 있는지 확인하십시오.

헤드폰 커넥터에서 헤드폰 분리 — 컴퓨터 전면 패널에 있는 헤드폰 커넥터에 헤드폰을 연결하면 스피커에서 나는 소리가 자동으로 비활성화됩니다.

전원 콘센트 검사 — 램프와 같은 다른 장치를 연결하여 전원 콘센트에 아무 이상이 없는지 확인하십시오.

간섭 유발 요인 제거 — 근처에 있는 팬, 형광등, 할로젠 램프를 끄고 간섭을 일으켰는지 점검하십시오.

사운드 드라이버 재설치 — 52 페이지 "드라이버 재설치"를 참조하십시오.

하드웨어 문제 해결사 실행 — 54 페이지 "소프트웨어 및 하드웨어 비호환성 해결"을 참조하십시오.

헤드폰에서 아무 소리도 나지 않는 경우

헤드폰 케이블 연결 상태 점검 — 헤드폰 커넥터에 헤드폰 케이블이 올바르게 연결되어 있는지 확인하십시오 (13 페이지 "컴퓨터 전면 모습" 참조).

WINDOWS 볼륨 제어 조절 — 화면 우측 하단에 있는 스피커 아이콘을 클릭하거나 두 번 클릭하십시오. 볼륨이 반대로 설정되거나 사운드가 음소거로 설정되어 있는지 확인하십시오.

BIOS 설치 프로그램에서 정확한 오디오 솔루션을 활성화했는지 확인하십시오. — 95 페이지 "시스템 설치 프로그램"을 참조하십시오.

비디오 및 모니터 문제

 **주의 :** 이 항목의 절차를 수행하기 전에 제품 정보 안내에 있는 안전 지침을 따르십시오.

 **주 :** 모니터 설명서에서 문제 해결 절차를 참조하십시오.

화면이 비어 있음

모니터 케이블 연결 상태 점검 —

- 그래픽 케이블이 컴퓨터의 설치 도표에서 설명한대로 연결되었는지 확인하십시오. 선택사양인 비디오 카드가 설치된 경우 모니터 케이블이 시스템 보드의 비디오 커넥터가 아닌 카드에 연결되었는지 확인하십시오.
- 사용 중인 비디오 확장 케이블을 분리했을 때 문제가 해결되면 케이블에 결함이 있는 것입니다.
- 컴퓨터와 모니터 전원 케이블을 바꿔 연결하여 전원 케이블에 결함이 있는지 확인하십시오.
- 커넥터의 핀이 구부러지거나 손상되었는지 확인하십시오. 모니터 케이블 커넥터에 누락된 핀이 있는 것은 정상입니다.

모니터 전원 표시등 점검 — 전원 표시등이 꺼져 있으면 전원 단추를 올바르게 눌러서 모니터를 켜십시오. 전원 표시등이 켜지거나 깜박이면 모니터에 전원이 공급되고 있는 것입니다. 전원 표시등이 깜박이면 키보드의 키를 누르거나 마우스를 움직여보십시오.

전원 콘센트 검사 — 램프와 같은 다른 장치를 연결하여 전원 콘센트에 아무 이상이 없는지 확인하십시오.

진단 표시등 점검 — 47 페이지 "전원 표시등 및 진단 표시등" 을 참조하십시오.

화면 내용을 읽기 어려움

모니터 설정 점검 — 밝기 및 대비 조정, 모니터의 자체 제거 및 모니터 자체 검사 실행에 대한 지침은 모니터 설명서를 참조하십시오.

모니터와 서브우퍼의 간격을 멀리 유지 — 스피커 시스템에 서브우퍼가 포함되어 있는 경우 서브우퍼를 모니터에서 최소 60cm(2ft) 이상 떨어진 곳에 놓아야 합니다.

외부 전원과 모니터의 간격을 멀리 유지 — 팬, 형광등, 할로겐 램프, 기타 장치들이 화면 이미지 "떨림" 을 유발할 수 있습니다. 간섭 유발 여부를 점검하기 위해 근처에 있는 장치의 전원을 끄십시오.

모니터를 회전하여 직사광선의 반사 및 가능한 간섭 없애기

WINDOWS 디스플레이 설정 조정 —

- 1 시작을 클릭하고 제어판을 클릭한 다음 모양 및 테마를 클릭하십시오.
- 2 디스플레이를 클릭한 다음 설정 탭을 클릭하십시오.
- 3 화면 해상도와 색상 품질을 다르게 설정하십시오.

고급 문제 해결

전원 표시등 및 진단 표시등

⚠ 주의 : 이 항목의 절차를 수행하기 전에 제품 정보 안내에 있는 안전 지침을 따르십시오.

해당 컴퓨터의 전면 패널에는 하나의 전원 표시등 및 4 개의 "1", "2", "3", "4" 로 표시된 표시등이 있으며 문제를 해결하는 데 도움이 됩니다 (13 페이지 "컴퓨터 전면 모습" 참조). 컴퓨터를 정상적으로 시작하면 진단 표시등이 깜박입니다. 컴퓨터가 오작동하면, 표시등이 켜지는 색상 및 순서에 따라 문제를 식별할 수 있습니다.

전원 표시등

전원 표시등	문제 설명	권장 조치사항
꺼짐	컴퓨터는 정상적인 "꺼짐" 상태나 전원 절약 모드로 설정되어 있습니다.	조치할 사항 없음. 전원 단추를 눌러 컴퓨터를 시작하거나 컴퓨터를 켜십시오.
녹색으로 켜짐	컴퓨터가 성공적으로 부팅되고 정상적으로 작동하고 있습니다.	조치할 사항 없음.
녹색으로 깜박임	컴퓨터는 Windows 대기 전원 절약 상태입니다 (S1 또는 S3).	조치할 사항 없음. 마우스를 움직이고 스페이스바를 누르거나 컴퓨터를 재개하는 재개 장치로 구성된 다른 장치를 사용하여 컴퓨터를 재개하십시오.
호박색으로 켜짐	사전 POST 오류가 발생했습니다. 시스템이 전원 공급 장치로부터 Power Good(전원 양호함) 신호를 접수했습니다.	자세한 내용은 48 페이지 "진단 표시등" 을 참조하십시오. 문제를 해결할 수 없는 경우 Dell 사에 문의하십시오 (105 페이지 "Dell 사에 문의하기" 참조).
호박색으로 깜박임	전원 공급 장치에 오류가 발생했습니다. 시스템이 전원 공급 장치로부터 Power Good(전원 양호함) 신호를 접수하지 못했습니다.	컴퓨터를 정상적으로 작동하는 전원 콘센트에 연결하십시오. 41 페이지 "전원 문제" 를 참조하십시오.

진단 표시등

표시등 패턴	문제 설명	권장 조치사항
①②③④	컴퓨터가 정상적인 작동 상태이거나 사전 POST 오류가 발생했습니다.	47 페이지 "전원 표시등" 을 참조하십시오.
①②③④	컴퓨터가 복구 모드에 있습니다.	조치할 사항 없음.
①②③④	프로세서 오류가 감지되었습니다.	Dell 사에 문의하십시오 (105 페이지 "Dell 사에 문의하기" 참조).
①②③④	메모리 모듈은 감지되었지만 메모리에 오류가 발생했습니다.	<ul style="list-style-type: none"> • 두 개 이상의 메모리 모듈이 설치되어 있는 경우, 모듈을 분리하고 한 개의 모듈을 다시 설치한 (64 페이지 "메모리" 참조) 다음 컴퓨터를 재시작하십시오. 컴퓨터가 정상적으로 시작되면 다른 모듈도 다시 설치하십시오. 오류가 있는 모듈을 찾거나 모든 모듈을 오류 없이 재설치할 때까지 계속하십시오. • 가능하면 올바르게 작동하는 동일한 종류의 메모리를 컴퓨터에 설치하십시오 (64 페이지 "메모리" 참조). • 문제가 지속되면 Dell 사에 문의하십시오 (105 페이지 "Dell 사에 문의하기" 참조).
①②③④	그래픽 오류가 발생했습니다.	문제가 지속되면 Dell 사에 문의하십시오 (105 페이지 "Dell 사에 문의하기" 참조).
①②③④	플로피 드라이브 또는 하드 드라이브 오류가 발생했습니다.	모든 전원 케이블과 데이터 케이블을 다시 연결하고 컴퓨터를 재시작하십시오.
①②③④	USB 오류가 발생했습니다.	모든 USB 장치를 다시 설치하고 케이블의 연결 상태를 확인한 다음 컴퓨터를 재시작하십시오.

표시등 패턴**문제 설명****권장 조치사항****① ② ③ ④**

메모리 모듈이 감지되지 않습니다.

- 두 개 이상의 메모리 모듈이 설치되어 있는 경우, 모듈을 분리하고 한 개의 모듈을 다시 설치한 (64 페이지 "메모리" 참조) 다음 컴퓨터를 재시작하십시오. 컴퓨터가 정상적으로 시작되면 다른 모듈도 다시 설치하십시오. 오류가 있는 모듈을 찾거나 모든 모듈을 오류 없이 재설치할 때까지 계속하십시오.
- 가능하면 올바르게 작동하는 동일한 종류의 메모리를 컴퓨터에 설치하십시오 (64 페이지 "메모리" 참조).
- 문제가 지속되면 Dell 사에 문의하십시오 (105 페이지 "Dell 사에 문의하기" 참조).

① ② ③ ④

메모리 모듈이 감지되었지만 메모리 구성이나 호환성 오류가 있습니다.

- 메모리 모듈 / 메모리 커넥터 배치에 대한 특별 요구사항이 없는지 확인하십시오 (64 페이지 "메모리" 참조).
- 설치할 메모리 모듈이 컴퓨터와 호환되는지 확인하십시오 (64 페이지 "메모리" 참조).
- 문제가 지속되면 Dell 사에 문의하십시오 (105 페이지 "Dell 사에 문의하기" 참조).

① ② ③ ④

확장 카드 오류가 발생했습니다.

- 1 카드를 분리한 후 컴퓨터를 재시작하여 충돌이 존재하는지 확인하십시오 (68 페이지 "카드" 참조).
- 2 문제가 계속 발생하면 분리한 카드를 다시 설치하고, 다른 카드를 분리한 다음 컴퓨터를 재시작하십시오.
- 3 각 카드에 이 과정을 반복하십시오. 컴퓨터가 정상적으로 시작되면 자원 충돌로 인해 마지막으로 컴퓨터에서 분리된 카드의 문제를 해결하십시오 (54 페이지 "소프트웨어 및 하드웨어 비호환성 해결" 참조).
- 4 문제가 지속되면 Dell 사에 문의하십시오 (105 페이지 "Dell 사에 문의하기" 참조).

① ② ③ ④

비디오 초기화에 대한 루틴 시스템 작동 후속

모니터에서 화면에 나타나는 메시지를 살펴보십시오.

표시등 패턴	문제 설명	권장 조치사항
	시스템 자원 구성 진행 중	조치할 사항 없음.
	시스템 보드 오류가 발생했습니다.	Dell 사에 문의하십시오 (105 페이지 "Dell 사에 문의하기" 참조).
	정상 작동 시 시스템이 시작되기 전에 모든 진단 표시등은 켜졌다가 꺼집니다. 주: 진단 표시등이 모두 켜져 있고 시스템이 시작되지 않는 경우 전원 공급 장치나 프로세서에 문제가 있을 수 있습니다.	시스템이 시작되지 않는 경우 컴퓨터를 작동하는 전원 콘센트에 연결하십시오. 41 페이지 "전원 문제"를 참조하십시오. 전원에 문제가 없고 시스템이 시작되지 않는 경우 Dell 사에 문의하십시오 (105 페이지 "Dell 사에 문의하기" 참조).

Dell 진단 프로그램

주의: 이 항목의 절차를 수행하기 전에 제품 정보 안내에 있는 안전 지침을 따르십시오.

컴퓨터에 문제가 생긴 경우, 기술 지원에 대해 Dell 사에 문의하기 전에 31 페이지 "문제 해결"의 점검을 수행하고 Dell 진단 프로그램을 실행하십시오.

주의사항: Dell 진단 프로그램은 Dell™ 컴퓨터에서만 작동합니다.

- 1 컴퓨터를 켜거나 재시작하십시오.
- 2 Dell™ 로고가 나타나면 즉시 <F12> 키를 누르십시오.
시간이 초과되어 운영 체제 로고가 나타나면 Microsoft® Windows® 바탕 화면이 표시될 때까지 기다린 다음 컴퓨터를 종료 (59 페이지 "컴퓨터 끄기" 참조) 하고 다시 시도해 보십시오.
- 3 부팅 장치 목록이 표시되면 **Boot to Utility Partition** 을 강조 표시하고 <Enter> 키를 누르십시오.
- 4 Dell 진단 프로그램 **Main Menu** 가 나타나면 실행할 검사를 선택하십시오 (51 페이지 "Dell 진단 프로그램 기본 메뉴" 참조).

Dell 진단 프로그램 기본 메뉴

- 1 Dell 진단 프로그램이 로드되고 Main Menu 화면이 나타나면, 원하는 옵션에 해당하는 단추를 클릭하십시오.

옵션	기능
Express Test	장치를 빠르게 검사합니다. 이 검사는 일반적으로 10~20 분 소요되며 사용자가 개입하지 않아도 됩니다. 문제를 신속하게 추적하려면 Express Test 를 실행하십시오.
Extended Test	장치를 전체적으로 검사합니다. 이 검사는 일반적으로 1 시간 이상 소요되며 사용자는 정기적으로 질문에 응답해야 합니다.
Custom Test	특정 장치를 검사합니다. 실행할 검사를 사용자 정의할 수 있습니다.
Symptom Tree	가장 일반적으로 발생하는 증상을 나열하며 문제의 증상에 따라 검사를 선택할 수 있습니다.

- 2 검사 도중 문제가 발견되면 오류 코드 및 문제 설명이 메시지와 함께 나타납니다. 오류 코드와 문제 설명을 기록해 두고 화면의 지시사항을 따르십시오.

오류 상태를 해결할 수 없는 경우 Dell 사에 문의하십시오 (105 페이지 "Dell 사에 문의하기" 참조).

 **주:** 컴퓨터의 서비스 태그는 각 검사 화면 상단에 표시됩니다. Dell 사에 문의할 경우 기술 지원부에서 서비스 태그를 묻습니다.

- 3 **Custom Test** 또는 **Symptom Tree** 옵션에서 검사를 실행할 경우, 다음 표에서 설명하는 적용 가능한 탭을 클릭하여 자세한 정보를 얻으십시오.

탭	기능
Results	검사 결과 및 발견된 오류 상태를 표시합니다.
Errors	발견된 오류 상태, 오류 코드 및 문제 설명을 표시합니다.
Help	검사를 설명하고 검사 실행에 필요한 요구사항을 표시할 수 있습니다.
Configuration	선택한 장치에 대한 하드웨어 구성을 나타냅니다. Dell 진단 프로그램은 시스템 설치 프로그램, 메모리 및 각종 내부 검사를 통해 구성 정보를 수집하고 이를 화면의 왼쪽 창에 있는 장치 목록에 표시합니다. 장치 목록에는 컴퓨터에 설치된 일부 구성요소 이름이나 컴퓨터에 장착된 일부 장치가 표시되지 않을 수 있습니다.
Parameters	검사 설정을 변경하여 검사를 사용자 정의할 수 있습니다.

- 4 검사 화면을 닫고 Main Menu 화면으로 복귀하십시오. Dell 진단 프로그램을 종료하고 컴퓨터를 재시작하려면, Main Menu 화면을 닫으십시오.

드라이버

드라이버란 ?

드라이버는 프린터, 마우스 또는 키보드와 같은 장치를 제어하는 프로그램입니다. 모든 장치는 드라이버 프로그램이 필요합니다.

드라이버는 장치와 해당 장치를 사용하는 프로그램 간에 해석기 역할을 수행합니다. 각 장치는 해당 장치의 드라이버만 인식하는 자체적인 특수 명령을 가지고 있습니다.

Dell 은 필요한 드라이버를 설치하여 제공합니다. 추가로 설치하거나 구성하지 않아도 됩니다.

 **주:** 컴퓨터에 운영 체제를 재설치한 경우 모든 드라이버를 설치하기 전에 DSS 유틸리티를 재설치해야 합니다.

키보드 드라이버와 같은 많은 드라이버는 Microsoft® Windows® 운영 체제에서 제공합니다. 다음과 같은 경우에 드라이버를 설치해야 합니다.

- 운영 체제 업그레이드
- 운영 체제 재설치
- 새 장치 연결 또는 설치

드라이버 식별

장치에 이상이 있는 경우, 장치가 문제의 원인인지 확인한 다음 필요한 경우 드라이버를 업데이트하십시오.

Windows XP

- 1 시작 단추를 클릭한 다음 **제어판**을 클릭하십시오.
- 2 **종류 선택**에서 **성능 및 유지 관리**를 클릭하십시오.
- 3 **시스템**을 클릭하십시오.
- 4 **시스템 등록 정보** 창에서 **하드웨어** 탭을 클릭하십시오.
- 5 **장치 관리자**를 클릭하십시오.
- 6 목록을 밑으로 스크롤하여 장치 아이콘에 느낌표 (황색 [!] 기호) 가 있는지 확인하십시오.
장치 이름 옆에 느낌표가 있으면 드라이버를 재설치하거나 새 드라이버를 설치해야 합니다.

드라이버 재설치

 **주의사항:** Dell 지원 웹 사이트 support.dell.com 에서 Dell™ 컴퓨터용 승인된 드라이버를 제공합니다. 다른 웹 사이트나 CD 에서 드라이버를 설치하면 컴퓨터가 올바르게 작동하지 않을 수도 있습니다.

Windows XP 장치 드라이버 롤백 사용

드라이버를 설치 또는 업데이트한 다음에 문제가 발생할 경우, Windows XP 장치 드라이버 롤백을 사용하여 드라이버를 이전에 설치한 버전으로 교체하십시오.

- 1 시작 단추를 클릭한 다음 **제어판**을 클릭하십시오.
- 2 **종류 선택**에서 **성능 및 유지 관리**를 클릭하십시오.
- 3 **시스템**을 클릭하십시오.
- 4 **시스템 등록 정보** 창에서 **하드웨어** 탭을 클릭하십시오.
- 5 **장치 관리자**를 클릭하십시오.
- 6 새 드라이버가 설치된 장치를 마우스 오른쪽 단추로 클릭한 다음 **등록 정보**를 클릭하십시오.
- 7 **드라이버** 탭을 클릭하십시오.
- 8 **드라이버 롤백**을 클릭하십시오.

장치 드라이버 롤백 기능을 사용해도 문제가 해결되지 않으면 시스템 복원을 사용하여 컴퓨터를 새 드라이버를 설치하기 이전의 작동 상태로 복원하십시오.

수동으로 드라이버 재설치

- 1 필요한 드라이버 파일을 하드 드라이브에 복사한 다음 **시작** 단추를 클릭하고 **내 컴퓨터**를 마우스 오른쪽 단추로 클릭하십시오.
- 2 **등록 정보**를 클릭하십시오.
- 3 **하드웨어** 탭을 클릭한 다음 **장치 관리자**를 클릭하십시오.
- 4 설치할 드라이버에 해당하는 장치의 유형을 더블 클릭하십시오.
- 5 드라이버를 설치하는 장치의 이름을 두 번 클릭하십시오.
- 6 **드라이버** 탭을 클릭한 다음 **드라이버 업데이트**를 클릭하십시오.
- 7 **목록 또는 특정 위치에서 설치 (고급)**를 클릭하고 **다음**을 클릭하십시오.
- 8 **찾아보기**를 클릭하여 이전에 드라이버 파일을 압축 해제한 위치를 찾아보십시오.
- 9 해당 드라이버 이름이 나타나면 **다음**을 클릭하십시오.
- 10 **마침**을 클릭하고 컴퓨터를 재시작하십시오.

소프트웨어 및 하드웨어 비호환성 해결

운영 체제를 설치하는 동안 장치가 검색되지 않거나 검색되었지만 잘못 구성된 경우 하드웨어 문제 해결사를 사용하여 호환 문제를 해결할 수 있습니다.

하드웨어 문제 해결사를 사용하여 비호환성 문제를 해결하려면 :

- 1 시작 단추를 클릭한 다음 **도움말 및 지원**을 클릭하십시오 .
- 2 검색 필드에 하드웨어 문제 해결사를 입력한 다음 화살표를 클릭하여 검색을 시작하십시오 .
- 3 검색 결과 목록에서 **하드웨어 문제 해결사**를 클릭하십시오 .
- 4 **하드웨어 문제 해결사** 목록에서 **컴퓨터의 하드웨어 충돌을 해결해야 합니다**를 클릭하고 다음을 클릭하십시오 .

운영 체제 복원

다음과 같은 방법으로 운영 체제를 복원할 수 있습니다 .

- Microsoft Windows XP 시스템 복원은 컴퓨터를 데이터 파일에는 영향을 주지 않고 이전 작동 상태로 되돌립니다 .
- Symantec 에 의한 Dell PC 복원은 하드 드라이브를 컴퓨터를 구입했을 때의 작동 상태로 복원합니다 . Dell PC 복원은 영구적으로 하드 드라이브의 모든 데이터를 삭제하고 컴퓨터를 받은 후 설치한 모든 응용프로그램을 제거합니다 .

Microsoft® Windows® XP 시스템 복원 사용

Microsoft Windows XP 운영 체제는 하드웨어 , 소프트웨어 또는 기타 시스템 설정에 대한 변경으로 컴퓨터가 원하지 않는 상태로 작동하는 경우 컴퓨터를 이전 작동 상태로 복귀 (데이터 파일에 영향주지 않음) 할 수 있는 시스템 복원 기능을 제공합니다 . 시스템 복원 기능을 사용하는 자세한 방법은 Windows 도움말 및 지원 센터를 참조하십시오 .

 **주의사항 :** 데이터 파일을 정기적으로 백업해두십시오 . 시스템 복원은 데이터 파일이나 복구 상태를 추적하지 않습니다 .

 **주 :** 이 설명서의 절차는 Windows 기본 보기를 기준으로 설명하기 때문에 Dell ™ 컴퓨터를 Windows 클래식 보기로 설정한 경우에는 적용되지 않을 수 있습니다 .

복원 지점 작성

- 1 시작 단추를 클릭한 다음 **도움말 및 지원**을 클릭하십시오 .
- 2 **시스템 복원**을 클릭하십시오 .
- 3 화면의 지시사항을 따르십시오 .

이전 작동 상태로 컴퓨터 복원

장치 드라이버를 설치한 후 문제가 발생하면 장치 드라이버 롤백 (53 페이지 "Windows XP 장치 드라이버 롤백 사용" 참조) 을 사용하여 문제를 해결하십시오. 이렇게 해서 해결되지 않으면 시스템 복원을 사용하십시오.

➡ 주의사항: 컴퓨터를 이전 작동 상태로 복원하기 전에 열려 있는 모든 파일을 닫고 실행 중인 모든 프로그램을 종료하십시오. 시스템 복원이 완료될 때까지 파일 또는 프로그램을 고치거나 열거나 삭제하지 마십시오.

1 시작 단추를 클릭하고 **모든 프로그램 → 보조 프로그램 → 시스템 도구**로 차례로 이동한 다음 **시스템 복원**을 클릭하십시오.

2 **이전 시점으로 내 컴퓨터 복원**이 선택되어 있는지 확인하고 **다음**을 클릭하십시오.

3 컴퓨터를 복원할 달력 날짜를 클릭하십시오.

복원 지점 선택 화면에는 복원 지점을 확인하고 선택할 수 있는 달력이 제공됩니다. 사용 가능한 복원 지점이 있는 모든 달력 날짜는 굵은체로 표시됩니다.

4 복원 지점을 선택하고 **다음**을 클릭하십시오.

달력 날짜에 한 개의 복원 지점만 있는 경우에는 복원 지점이 자동으로 선택됩니다. 두 개 이상의 복원 지점을 이용할 수 있는 경우에는 원하는 복원 지점을 클릭하십시오.

5 **다음**을 클릭하십시오.

시스템 복원으로 데이터를 모두 수집하면 컴퓨터가 자동으로 재시작되고 **복원 완료** 화면이 나타납니다.

6 컴퓨터가 재시작되면 **확인**을 클릭하십시오.

복원 지점을 변경하려면 다른 복원 지점을 사용하여 단계를 반복 수행하거나 복원 실행을 취소할 수 있습니다.

마지막 시스템 복원 실행 취소

➡ 주의사항: 마지막 시스템 복원 실행을 취소하기 전에 열려 있는 모든 파일을 닫고 실행 중인 모든 프로그램을 종료하십시오. 시스템 복원이 완료될 때까지 파일 또는 프로그램을 고치거나 열거나 삭제하지 마십시오.

1 시작 단추를 클릭하고 **모든 프로그램 → 보조 프로그램 → 시스템 도구**로 차례로 이동한 다음 **시스템 복원**을 클릭하십시오.

2 **마지막 복원 취소**를 클릭한 다음 **다음**을 클릭하십시오.

시스템 복원 활성화

Windows XP 재설치 시 하드 디스크 여유 공간이 200MB 이하인 경우에는 시스템 복원은 자동으로 비활성화됩니다. 시스템 복원 기능을 활성화하려면:

1 시작 단추를 클릭하고 **제어판**을 클릭하십시오.

2 **성능 및 유지 관리**를 클릭하십시오.

3 **시스템**을 클릭하십시오.

- 4 시스템 복원 탭을 클릭하십시오.
- 5 시스템 복원 **끄기**를 선택하지 않았는지 확인하십시오.

Symantec 의 Dell™ PC 복원 사용

 **주 :** Dell PC 복원은 일부 국가에서 사용할 수 없습니다.

Symantec 의 Dell PC 복원을 운영 체제 복원의 마지막 방법으로만 사용하십시오. PC 복원은 하드 드라이브를 컴퓨터를 구입했을 때의 작동 상태로 복원합니다. 데이터 파일을 포함하여 컴퓨터를 받은 후 추가한 모든 프로그램 또는 파일은 하드 드라이브에서 영원히 삭제됩니다. 데이터 파일에는 문서, 스프레드시트, 전자 우편 메시지, 디지털 사진, 음악 파일 등이 포함됩니다. 가능하면 PC 복원을 사용하기 전에 모든 데이터를 백업하십시오.

 **주의사항 :** PC 복원을 사용하면 영구적으로 하드 드라이브의 모든 데이터가 삭제되고 컴퓨터를 받은 후 설치한 모든 응용프로그램 또는 드라이버가 제거됩니다. 가능하면 PC 복원을 사용하기 전에 데이터를 백업하십시오.

PC 복원을 사용하려면 :

- 1 컴퓨터를 켜고 키보드 상태 표시등을 관찰하십시오.
- 2 표시등이 깜박이는 즉시 <Ctrl><F11> 키를 누르십시오.
제시간 내에 <Ctrl><F11> 키를 누르지 않은 경우 컴퓨터가 재시작을 마치고 컴퓨터를 다시 재시작하도록 하십시오.

 **주의사항 :** PC 복원을 실행하지 않으려면 다음 단계에서 **재부팅**을 클릭하십시오.

- 3 다음 나타나는 화면에서 **복원**을 클릭하십시오.
- 4 다음 화면에서 **확인**을 클릭하십시오.
복원 프로세스를 완료하는 데 대략 6~10 분이 소요됩니다.
- 5 메시지가 나타나면 **마침**을 클릭하여 컴퓨터를 재부팅하십시오.

 **주 :** 컴퓨터를 수동으로 종료하지 마십시오. **마침**을 클릭하고 컴퓨터를 완전히 재부팅하십시오.



- 6 메시지가 나타나면 **예**를 클릭하십시오.
컴퓨터가 재시작됩니다. 컴퓨터는 원래 작동 상태로 복원되기 때문에 최종 사용자 사용권 계약과 같은 화면은 컴퓨터 전원을 처음 켰을 때 나타나는 화면과 동일합니다.
- 7 **다음**을 클릭하십시오.
시스템 복원 화면이 나타나고 컴퓨터가 재시작됩니다.
- 8 컴퓨터가 재시작되면 **확인**을 클릭하십시오.

Dell PC 복원 제거

➡ 주의사항 : 하드 드라이브에서 Dell PC 복원을 제거하면 PC 복원 유틸리티를 컴퓨터에서 영구적으로 삭제합니다. Dell PC 복원을 제거하면 컴퓨터의 운영 체제를 복원하는 데 사용할 수 없습니다.

Dell PC 복원은 하드 드라이브를 컴퓨터를 구입한 시점의 작동 상태로 복원할 수 있습니다. 추가 하드 드라이브 공간을 차지하더라도 PC 복원을 컴퓨터에서 제거하지 **않는** 것이 좋습니다. 하드 드라이브에서 PC 복원을 제거하면 다시 복원할 수 없으며 PC 복원을 사용하여 컴퓨터의 운영 체제를 원래 상태로 복귀할 수 없습니다.

PC 복원을 제거하려면 :

- 1 로컬 관리자로 컴퓨터에 로그인하십시오.
- 2 Windows 탐색기에서 `c:\dell\utilities\DSR` 으로 이동하십시오.
- 3 파일 이름 `DSRIRRemv2.exe` 를 더블 클릭하십시오.
 -  **주 :** 로컬 관리자로 로그인하지 않은 경우 관리자로 로그인하라는 메시지가 나타납니다. **종료**를 클릭한 다음 로컬 관리자로 로그인하십시오.
 -  **주 :** PC 복원의 파티션이 컴퓨터의 하드 드라이브에 존재하지 않는 경우, 파티션을 찾을 수 없다는 메시지가 나타납니다. **끝내기**를 클릭하십시오. 삭제할 파티션이 없습니다.
- 4 **확인**을 클릭하여 하드 드라이브에서 PC 복원 파티션을 제거하십시오.
- 5 확인 메시지가 나타나면 **예**를 클릭하십시오.

PC 복원 파티션이 제거되고 새로운 사용 가능한 디스크 공간이 하드 드라이브의 여유 공간에 추가됩니다.
- 6 Windows 탐색기에서 **로컬 디스크 (C:)** 를 마우스 오른쪽 단추로 클릭하고 **등록 정보**를 클릭하여 디스크 공간이 **여유 공간**에 표시된 증가 값만큼 추가되었는지 확인하십시오.
- 7 **마침**을 클릭하여 **PC 복원 제거** 창을 닫으십시오.
- 8 컴퓨터를 재시작하십시오.

부품 분리 및 설치

시작하기 전에

본 장에서는 컴퓨터 구성요소를 분리 또는 설치하는 절차에 대해 설명합니다. 특별히 언급하지 않는 한, 각 절차에서는 다음과 같은 조건을 전제하고 있음을 유의하십시오.

- "컴퓨터 끄기" 및 60 페이지 "컴퓨터 내부에서 작업하기 전에"의 절차를 수행했습니다.
- Dell™ 제품 정보 안내의 안전 지침을 읽었습니다.



주: 특별히 언급하지 않는 한 구성요소를 교체하거나 분리 절차를 역순으로 수행하여 설치 (별도로 구입한 경우) 할 수 있습니다.

권장 도구

본 설명서의 절차를 수행하려면 다음 도구가 필요합니다.

- 소형 납작 드라이버
- 십자 드라이버
- support.dell.com 의 플래쉬 BIOS 실행 업데이트 프로그램

컴퓨터 끄기











주의사항: 데이터 유실을 방지하기 위해 컴퓨터를 끄기 전에 열린 파일을 모두 저장하고 닫은 다음, 실행 중인 모든 프로그램을 종료하십시오.





- 1 다음과 같이 운영 체제를 종료하십시오.
 - a 열려 있는 파일을 모두 저장한 후 닫고, 실행 중인 프로그램을 모두 종료하고, **시작** 단추를 클릭한 후 **컴퓨터 끄기**를 클릭하십시오.
 - b **컴퓨터 끄기** 창에서 **끄기**를 클릭하십시오.
운영 체제 종료 프로세스가 완료된 후 컴퓨터가 꺼집니다.
- 2 컴퓨터와 컴퓨터에 연결된 모든 장치의 전원이 꺼져 있는지 확인하십시오. 운영 체제를 종료할 때, 컴퓨터 및 연결된 장치가 자동으로 꺼지지 않으면 전원 단추를 4 초 동안 누르십시오.

컴퓨터 내부에서 작업하기 전에

컴퓨터가 손상되는 것을 방지하고 안전하게 작업하도록 도와주는 다음 안전 지침을 따르십시오.

-  **주의 :** 이 항목의 절차를 수행하기 전에 제품 정보 안내에 있는 안전 지침을 따르십시오.
-  **주의 :** 구성요소와 카드를 조심스럽게 다루십시오. 카드의 구성요소나 단자를 만지지 마십시오. 카드를 잡을 때는 모서리나 금속 설치 받침대를 잡으십시오. 프로세서와 같은 구성요소를 잡을 때는 핀을 잡지 말고 모서리를 잡으십시오.
-  **주의사항 :** 공인된 서비스 기술자만 컴퓨터를 수리해야 합니다. Dell 에서 공인하지 않은 서비스로 인한 손상에 대해서는 보상하지 않습니다.
-  **주의사항 :** 케이블을 분리할 때는 케이블을 직접 잡아 당기지 말고 커넥터나 당김 안전 끈을 잡고 분리하십시오. 일부 케이블에는 잠금 탭이 있는 커넥터가 달려 있으므로 이와 같은 종류의 케이블을 분리하는 경우에는 잠금 탭을 누르고 분리하십시오. 커넥터를 잡아 당길 때 커넥터 핀이 구부러지지 않도록 평평하게 하십시오. 케이블을 연결하기 전에 두 커넥터가 올바르게 정렬되었는지도 확인하십시오.
-  **주의사항 :** 컴퓨터가 손상되지 않도록 하려면 컴퓨터 내부를 작업하기 전에 다음 단계를 수행하십시오.
 - 1 컴퓨터를 끄십시오 (59 페이지 "컴퓨터 끄기" 참조).
-  **주의사항 :** 네트워크 케이블을 분리하려면 먼저 케이블을 컴퓨터에서 분리한 다음 네트워크 포트 또는 장치에서 분리하십시오.
 - 2 컴퓨터에 연결된 전화선이나 통신선도 분리하십시오.
 - 3 컴퓨터와 컴퓨터에 연결된 장치를 전원 콘센트에서 분리한 다음 전원 단추를 눌러 시스템 보드를 방전시키십시오.
-  **주의 :** 전기 충격을 방지하려면 덮개를 분리하기 전에 항상 컴퓨터를 전원 콘센트에서 분리해놓으십시오.
 - 4 컴퓨터 덮개를 분리하십시오 (60 페이지 "컴퓨터 덮개 분리" 참조).
-  **주의사항 :** 컴퓨터 내부의 부품을 만지기 전에 컴퓨터 뒷면 금속처럼 도색되지 않은 금속 표면을 먼저 접지하십시오. 작업하는 동안 컴퓨터의 도색되지 않은 금속 표면을 주기적으로 만져 내부 구성요소를 손상시킬 수 있는 정전기를 제거하십시오.

컴퓨터 덮개 분리

-  **주의 :** 이 항목의 절차를 수행하기 전에 제품 정보 안내에 있는 안전 지침을 따르십시오.
-  **주의 :** 전기 충격을 방지하려면 덮개를 분리하기 전에 항상 컴퓨터를 전원 콘센트에서 분리해놓으십시오.
 - 1 59 페이지 "시작하기 전에" 의 절차를 따르십시오.
-  **주의사항 :** 분리된 덮개를 놓을 수 있는 충분한 공간이 있어야 합니다 (적어도 30cm[1ft] 의 책상면 공간).
-  **주의사항 :** 평평하고 안전한 표면에서 작업하여 컴퓨터 또는 컴퓨터가 놓이는 표면이 굽히지 않도록 하십시오.
 - 2 후면 패널의 자물쇠 고리를 통해 자물쇠를 설치한 경우 자물쇠를 분리하십시오.
 - 3 컴퓨터 덮개가 위를 향하도록 컴퓨터를 옆으로 눕혀놓으십시오.
-  **주의사항 :** 컴퓨터 덮개를 열 때 실수로 시스템 보드에서 케이블을 분리하지 않도록 주의하십시오.

- 4 덮개 분리 래치를 뒤로 밀고 덮개를 드십시오.
- 5 덮개를 분리하여 부드럽고 마찰이 없는 표면에 놓으십시오.

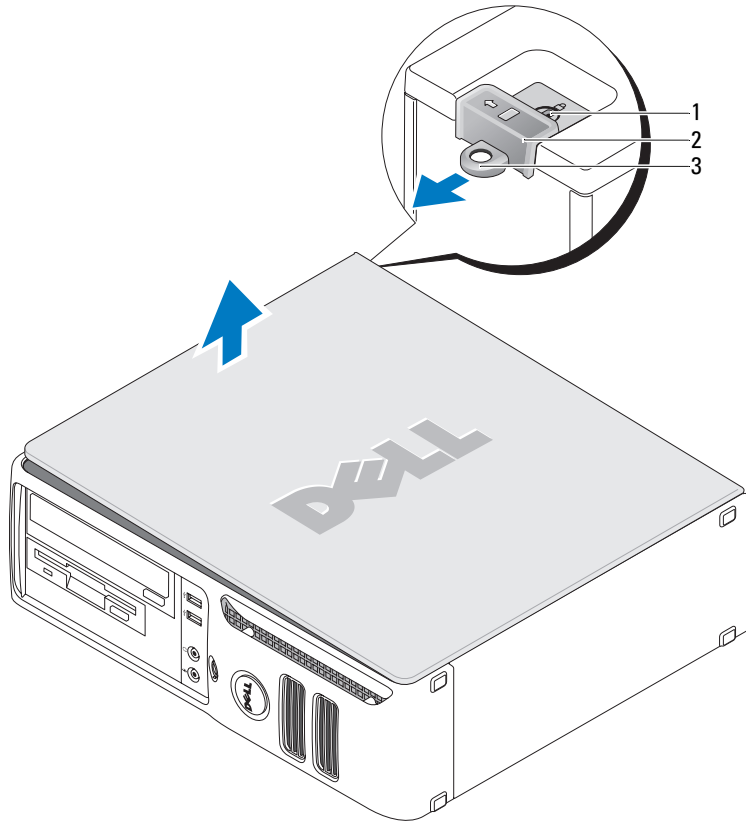

1 보안 케이블 슬롯

2 덮개 분리 래치

3 자물쇠 고리

컴퓨터 내부 모습

- ⚠ 주의 : 이 항목의 절차를 수행하기 전에 제품 정보 안내에 있는 안전 지침을 따르십시오.
- ⚠ 주의 : 전기 충격을 방지하려면 덮개를 열기 전에 항상 컴퓨터를 전원 콘센트에서 분리해 놓으십시오.
- ➡ 주의사항 : 컴퓨터 덮개를 열 때 실수로 시스템 보드에서 케이블을 분리하지 않도록 주의하십시오.

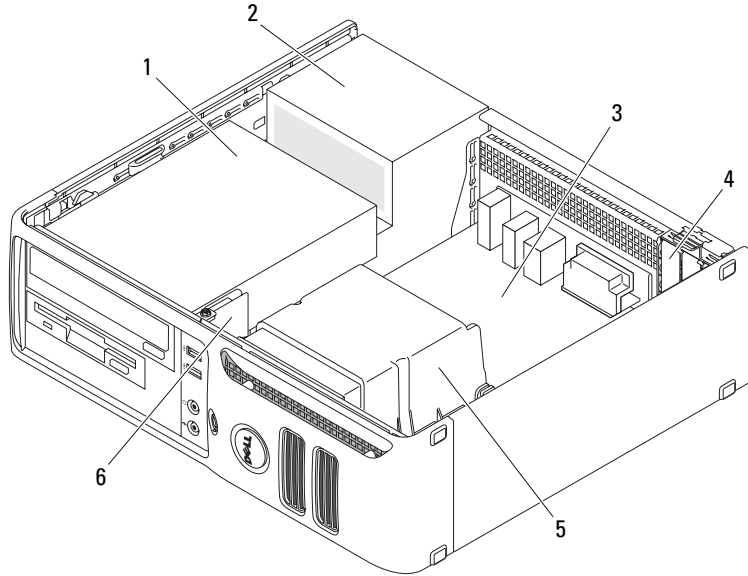

- | | | | | | |
|---|------------------------------------|---|----------|---|-----------|
| 1 | 드라이브 베이 (CD/DVD,
플로피 및 하드 드라이브) | 2 | 전원 공급 장치 | 3 | 시스템 보드 |
| 4 | 카드 슬롯 | 5 | 방열판 조립품 | 6 | 전면 I/O 패널 |

시스템 보드 구성요소

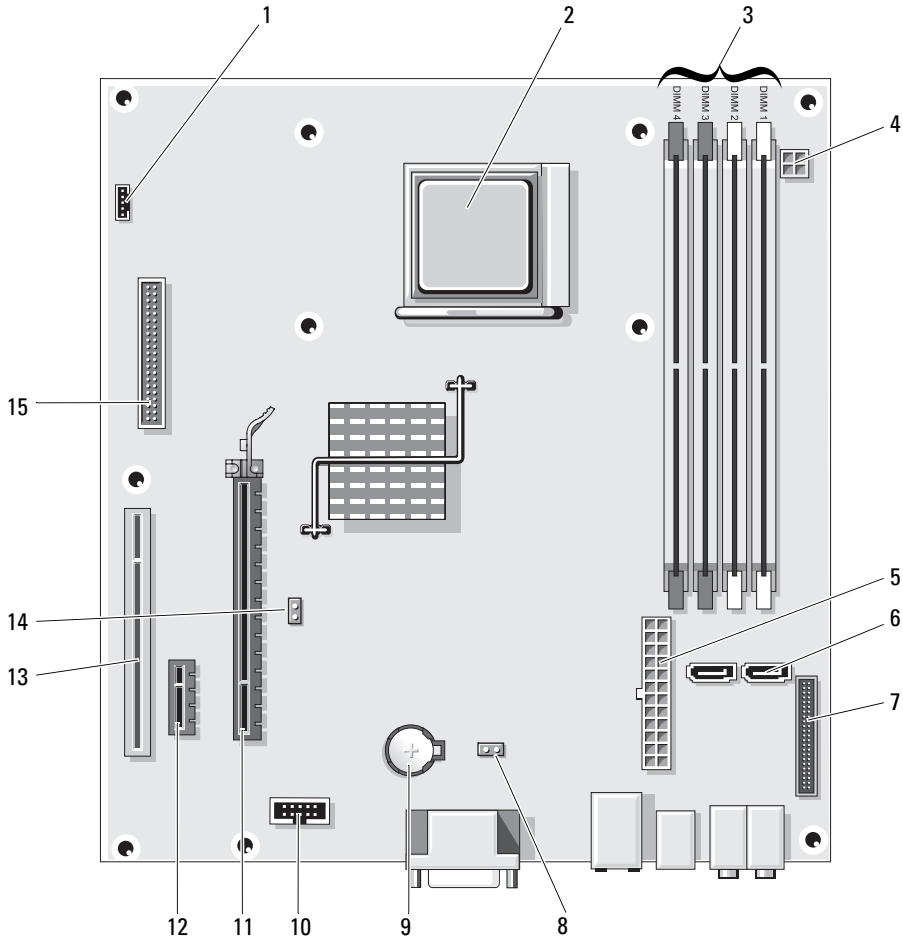

- | | | | | | |
|----|---|----|-----------------------------|----|------------------------------|
| 1 | 팬 커넥터 (FAN_CPU1) | 2 | 프로세서 소켓 (CPU) | 3 | 전원 커넥터 (PW_12V_A1) |
| 4 | 메모리 모듈 커넥터 (DIMM_1, DIMM_2, DIMM_3, DIMM_4) | 5 | 전원 커넥터 (POWER1) | 6 | SATA 드라이브 커넥터 (SATA0, SATA1) |
| 7 | 전면 패널 커넥터 (FRONTPANEL) | 8 | CMOS 재설정 (RTC_RST) | 9 | 전지 소켓 (BT1) |
| 10 | 내장형 USB(USB1) | 11 | PCI Express x16 커넥터 (SLOT1) | 12 | PCI Express x1 커넥터 (SLOT2) |
| 13 | PCI 커넥터 (SLOT3) | 14 | 암호 점퍼 (PSWD) | 15 | 플로피 드라이브 커넥터 (FLOPPY1) |

메모리

시스템 보드에 메모리 모듈이 하나만 설치된 경우 추가 메모리 모듈을 설치하여 컴퓨터 메모리를 증가할 수 있습니다.

컴퓨터는 DDR2 메모리를 지원합니다. 컴퓨터에서 지원되는 메모리 종류에 대한 추가 정보는 91 페이지 " 사양 " 을 참조하십시오.

DDR2 메모리 개요

해당 컴퓨터는 최소 메모리 구성으로 하나의 DDR2 메모리 모듈이 있습니다. 이 메모리 모듈은 DIMM1 에 설치되어야 합니다. 2 개 이상의 DDR2 메모리 모듈이 설치될 경우 이러한 메모리 모듈은 **메모리 크기, 속도 및 기술이 일치하는 쌍**으로 설치되어야 합니다. DDR2 메모리 모듈을 일치하는 쌍으로 설치하지 않으면 컴퓨터는 작동하지만 성능이 약간 저하됩니다. 모듈의 레이블을 참조하여 모듈의 용량을 확인하십시오.

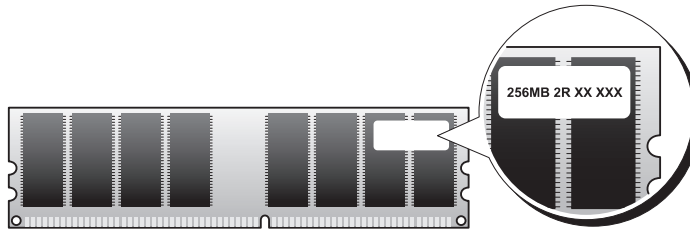

주: 항상 시스템 보드에 표시된 순서대로 DDR2 메모리 모듈을 설치하십시오.

주의사항: ECC 또는 버퍼된 메모리 모듈을 설치하지 마십시오. 버퍼되지 않은 비 ECC 메모리만 지원됩니다.

다음과 같은 메모리 구성을 권장합니다.

- DIMM1 커넥터에 설치된 메모리 모듈
- DIMM1 및 DIMM2 커넥터에 설치된 일치하는 메모리 모듈 쌍
- 일치하는 메모리 모듈 쌍을 커넥터 DIMM1 및 DIMM2 에 설치하고 또 하나의 일치하는 쌍을 커넥터 DIMM3 및 DIMM4 에 설치
- DDR2 533MHz(PC2-4300) 및 DDR2 667MHz(PC2-5400) 메모리의 혼합 쌍을 설치하면 설치된 모듈의 낮은 속도로 작동합니다.

모듈을 다른 커넥터에 설치하기 전에 시스템 보드의 모서리에 제일 가까운 DIMM1 커넥터로부터 시작하여 순서대로 설치하도록 확인하십시오.

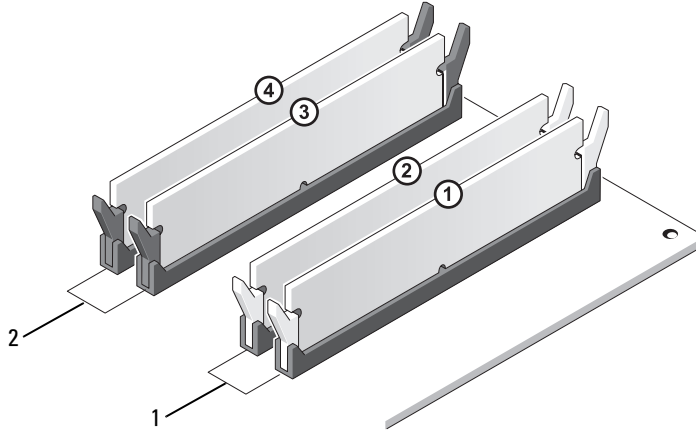

- | | |
|--|---|
| <p>1 채널 A: 일치하는 메모리 모듈 쌍을 커넥터 DIMM_1 및 DIMM_2에 설치 (흰색 보호 클립)</p> | <p>2 채널 B: 일치하는 메모리 모듈 쌍을 커넥터 DIMM_3 및 DIMM_4에 설치 (검은색 보호 클립)</p> |
|--|---|

주 : Dell 에서 구입한 메모리는 컴퓨터 보증에 적용됩니다 .

주의사항 : 메모리 업그레이드 동안에 컴퓨터에서 기존 메모리 모듈을 분리할 경우 Dell 에서 새 모듈을 구입했다라도 , 새 모듈과 기존 모듈을 따로 보관해 두십시오 . 가능하면 , 기존 메모리 모듈과 새 메모리 모듈을 한 쌍으로 사용**하지 마십시오** . 그렇지 않으면 컴퓨터가 올바르게 작동되지 않을 수 있습니다 .

메모리 설치

주의 : 이 항목의 절차를 수행하기 전에 제품 정보 안내에 있는 안전 지침을 따르십시오 .

주의사항 : 컴퓨터 내부 구성요소의 정전기를 방지하려면 전자적 구성요소를 만지기 전에 사용자 몸의 정전기를 제거하십시오 . 새시의 도색되어 있지 않은 금속 표면을 만져 사용자 몸에 있는 정전기를 제거하십시오 .

- 1 59 페이지 " 시작하기 전에 " 의 절차를 따르십시오 .

2 메모리 모듈 커넥터 양쪽 끝부분에 있는 보호 클립을 바깥쪽으로 누르십시오 .

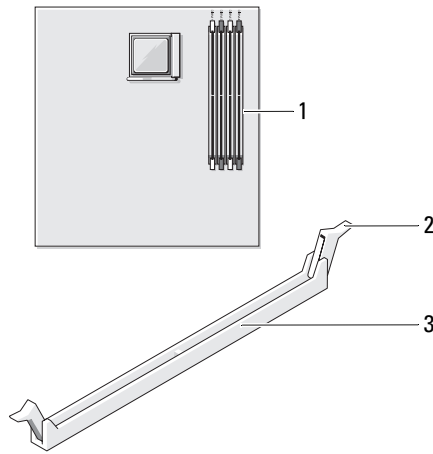

- 1 보드의 모서리에 가까운 메모리 커넥터 2 보호 클립 (2 개) 3 커넥터

3 모듈 밑면의 노치와 커넥터에 있는 가로대를 맞추십시오 .

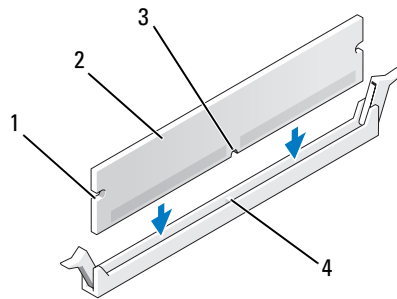

- 1 컷아웃 (2 개) 2 메모리 모듈 3 노치
4 가로대

주의사항 : 메모리 모듈의 손상을 방지하려면 모듈의 양 끝을 똑같은 힘의 세기로 눌러 소켓에 수직으로 끼우십시오 .

- 4 모듈이 제위치에 고정될 때까지 커넥터로 삽입하십시오.
모듈을 올바르게 끼우면 보호 클립이 모듈 양쪽 끝에 있는 컷아웃에 걸립니다.

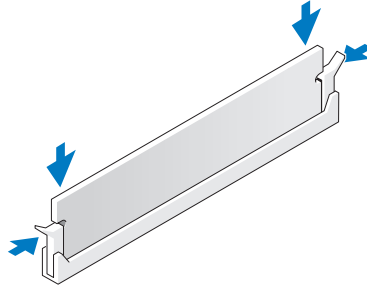

- 5 컴퓨터 덮개를 장착하십시오 (89 페이지 "컴퓨터 덮개 장착" 참조).
- ➡ **주의사항**: 네트워크 케이블을 연결하려면 먼저 케이블을 네트워크 포트나 장치에 끼운 다음 컴퓨터에 끼우십시오.
- 6 컴퓨터와 장치를 전원 콘센트에 연결한 다음 전원을 켜십시오.
- 7 메모리 크기가 변경되었음을 표시하는 메시지가 나타나면 <F1> 키를 눌러 작업을 계속 수행하십시오.
- 8 컴퓨터에 로그인하십시오.
- 9 **내 컴퓨터** 아이콘을 마우스 오른쪽 단추로 클릭한 다음 **등록 정보**를 클릭하십시오.
- 10 **일반** 탭을 클릭하십시오.
- 11 메모리가 올바르게 설치되었는지 확인하려면 나열된 메모리 (RAM) 의 용량을 확인하십시오.

메모리 분리

⚠ 주의: 이 항목의 절차를 수행하기 전에 제품 정보 안내에 있는 안전 지침을 따르십시오.

- ➡ **주의사항**: 컴퓨터 내부 구성요소의 정전기를 방지하려면 전자적 구성요소를 만지기 전에 사용자 몸의 정전기를 제거하십시오. 새시의 도색되어 있지 않은 금속 표면을 만져 사용자 몸에 있는 정전기를 제거하십시오.
- 1 59 페이지 "시작하기 전에" 의 절차를 따르십시오.
- 2 메모리 모듈 커넥터 양쪽 끝부분에 있는 보호 클립을 바깥쪽으로 누르십시오.
- 3 모듈을 꼭 잡고 당기십시오.
모듈이 잘 분리되지 않을 경우, 모듈을 앞뒤로 조심스럽게 움직이면 커넥터에서 분리됩니다.
- 4 컴퓨터 덮개를 장착하십시오 (89 페이지 "컴퓨터 덮개 장착" 참조).
- ➡ **주의사항**: 네트워크 케이블을 연결하려면 먼저 케이블을 네트워크 포트나 장치에 끼운 다음 컴퓨터에 끼우십시오.
- 5 컴퓨터와 장치를 전원 콘센트에 연결한 다음 전원을 켜십시오.

카드

⚠ 주의 : 이 항목의 절차를 수행하기 전에 제품 정보 안내에 있는 안전 지침을 따르십시오.

🔄 주의사항 : 컴퓨터 내부 구성요소의 정전기를 방지하려면 전자적 구성요소를 만지기 전에 사용자 몸의 정전기를 제거하십시오. 새시의 도색되어 있지 않은 금속 표면을 만져 사용자 몸에 있는 정전기를 제거하십시오.

Dell™ 컴퓨터는 PCI 및 PCI Express 카드용으로 다음과 같은 슬롯을 제공합니다.

- 얇은 PCI 카드 슬롯 1 개
- 얇은 PCI Express x1 및 x16 카드 슬롯 1 개

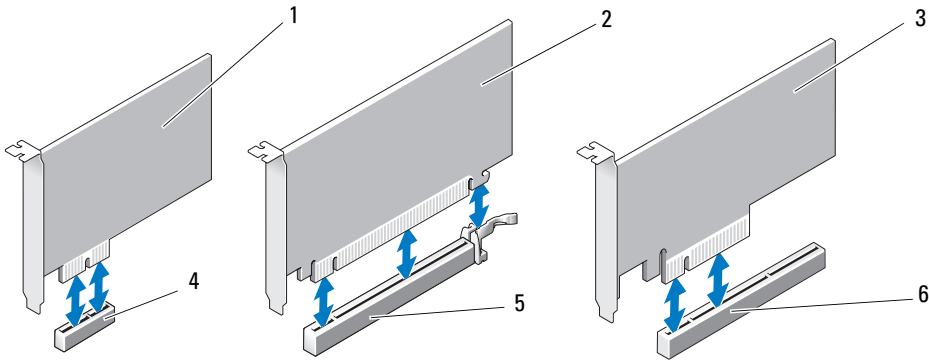

- | | | |
|------------------------|-------------------------|-------------|
| 1 PCI Express x1 카드 | 2 PCI Express x16 카드 | 3 PCI |
| 4 PCI Express x1 카드 슬롯 | 5 PCI Express x16 카드 슬롯 | 6 PCI 카드 슬롯 |

확장 카드를 설치하거나 교체할 경우 다음 항목의 절차를 따르십시오. 확장 카드를 분리하지만 교체하지 않으려는 경우 72 페이지 " 확장 카드 분리 " 를 참조하십시오.

다른 종류의 카드로 교체하려는 경우, 운영 체제에서 현재 설치되어 있는 카드의 드라이버를 분리하십시오.

확장 카드 설치

- 1 59 페이지 " 시작하기 전에 " 의 절차를 따르십시오 .
- 2 카드 고정 도어 안쪽의 분리 탭을 조심스럽게 눌러 도어를 돌려서 여십시오 . 도어는 잠겨 있으므로 열림 위치를 그대로 유지합니다 .
- 3 새 카드를 설치할 경우 필러 브래킷을 분리하여 카드 슬롯 구멍을 만든 다음 단계 5 를 계속하여 수행하십시오 .

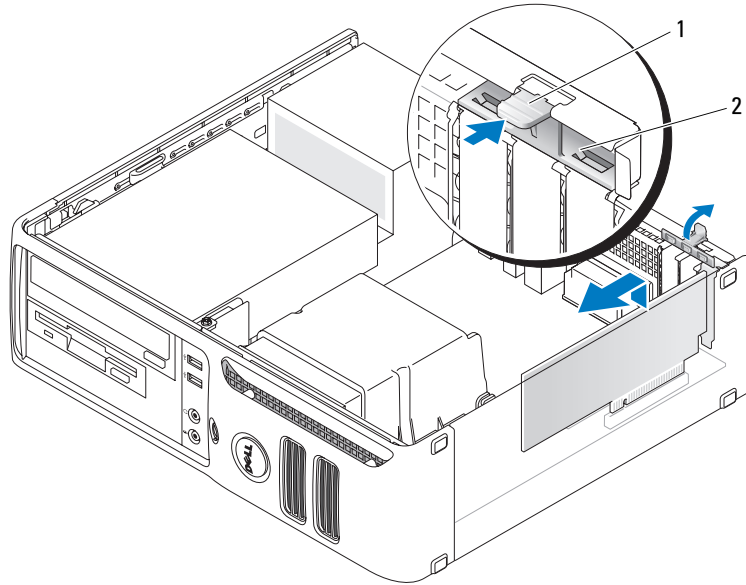

1 분리 탭

2 카드 고정 도어

- 4 컴퓨터에 이미 설치된 카드를 교체할 경우 카드를 분리하십시오 .
필요한 경우 , 카드에 연결된 모든 케이블을 분리하십시오 . 카드의 위쪽 끝을 잡고 커넥터 밖으로 빼내십시오 .
- 5 카드를 설치할 준비를 하십시오 .
카드 구성 , 내부 연결 , 해당 컴퓨터에 맞게 카드를 사용자 정의하는 데 관한 내용은 카드와 함께 제공된 설명서를 참조하십시오 .



주의 : 일부 네트워크 어댑터는 네트워크에 연결되어 있을 때 자동으로 컴퓨터를 시작합니다 . 전기 충격 을 방지하려면 카드를 설치하기 전에 컴퓨터를 전원 콘센트에서 분리해 놓으십시오 .

6 카드를 커넥터에 넣고 단단히 누르십시오. 카드가 슬롯에 완전히 장착되도록 하십시오.

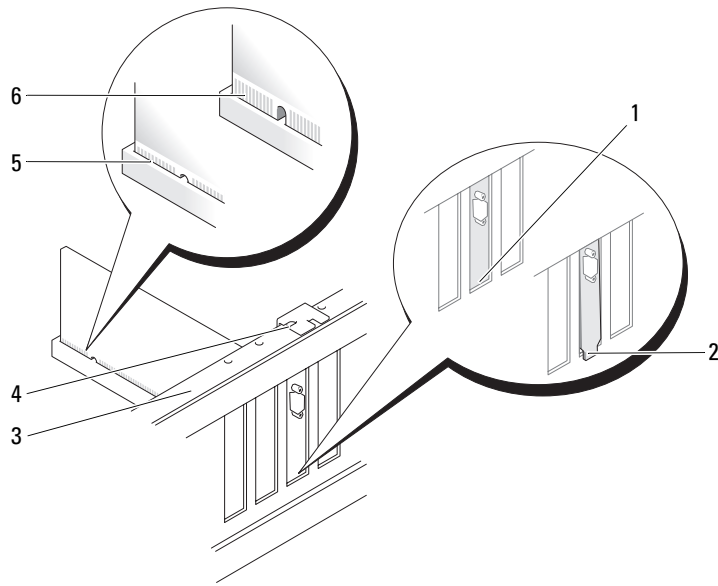

- | | | | | | |
|---|-----------|---|---------------|---|----------------|
| 1 | 슬롯 내부 브래킷 | 2 | 슬롯 외부에 걸린 브래킷 | 3 | 정렬 막대 |
| 4 | 정렬 가이드 | 5 | 완전히 장착된 카드 | 6 | 완전히 장착되지 않은 카드 |

7 카드 고정 도어를 닫기 전에 다음 사항을 확인하십시오.

- 모든 카드 및 필터 브래킷의 상단과 정렬 막대가 일치하는지 여부.
- 카드 상단의 노치 또는 필터 브래킷이 정렬 가이드에 맞는지 여부.

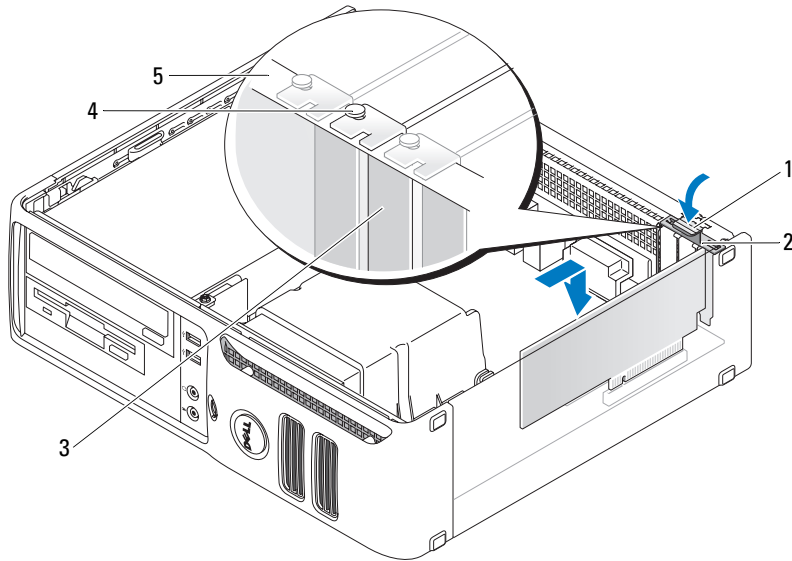

- | | | |
|----------|------------|----------|
| 1 분리 탭 | 2 카드 고정 도어 | 3 필터 브래킷 |
| 4 정렬 가이드 | 5 정렬 막대 | |

8 카드 고정 도어를 채워치에 끼워 닫으십시오.

➡ 주의사항: 카드 케이블이 카드 위를 경유하지 않도록 하십시오. 케이블이 카드 위로 경유하면 컴퓨터 덮개를 올바르게 닫을 수 없거나 장치에 손상될 수 있습니다.

9 카드에 연결할 케이블을 연결하십시오.

카드의 케이블 연결에 대한 정보는 해당 카드 설명서를 참조하십시오.

➡ 주의사항: 네트워크 케이블을 연결하려면 먼저 케이블을 네트워크 포트나 장치에 끼운 다음 컴퓨터에 끼우십시오.

10 컴퓨터 덮개를 장착하고, 컴퓨터와 장치를 전원 콘센트에 재연결하고 전원을 켜십시오.

11 사운드 카드를 설치한 경우 :

- a 시스템 설치 프로그램을 시작하고 **Onboard Devices** 그룹에서 **Integrated Audio** 를 선택하고 설정을 **Off** 로 변경하십시오 (96 페이지 " 시스템 설치 프로그램 옵션 " 참조).
- b 외부 오디오 장치를 사운드 카드의 커넥터에 연결하십시오 . 외부 오디오 장치를 컴퓨터 후면 패널의 입력 라인 커넥터에 연결하지 마십시오 . 16 페이지 " 후면 패널 I/O 커넥터 " 를 참조하십시오 .

12 추가 네트워크 어댑터를 설치한 경우 내장형 네트워크 어댑터를 비활성화하려면 :

- a 시스템 설치 프로그램을 시작하고 **Onboard Devices** 그룹에서 **Integrated NIC** 를 선택하고 설정을 **Off** 로 변경하십시오 (96 페이지 " 시스템 설치 프로그램 옵션 " 참조).
- b 네트워크 케이블을 네트워크 어댑터 카드의 커넥터에 연결하십시오 . 네트워크 케이블을 컴퓨터 후면 패널의 내장형 네트워크 커넥터에 연결하지 마십시오 .

13 카드 설명서에서 설명한 대로 카드에 필요한 드라이버를 모두 설치하십시오 .

확장 카드 분리

- 1 59 페이지 " 시작하기 전에 " 의 절차를 따르십시오 .
- 2 안쪽에서 카드 고정 도어의 분리 탭을 조심스럽게 눌러 도어를 돌려서 여십시오 . 도어는 잠겨 있으므로 열림 위치를 그대로 유지합니다 .
- 3 필요한 경우 , 카드에 연결된 모든 케이블을 분리하십시오 .
- 4 카드 분리 :
PCI 또는 PCI Express x1 카드를 분리하는 경우 카드의 상단 모서리를 잡고 해당 커넥터에서 분리하십시오 . 그런 다음 단계 6 로 이동하십시오 .
PCI Express x16 카드를 분리하는 경우 단계 5 로 이동하십시오 .
- 5 레버를 누르면서 카드를 위로 당겨 카드 커넥터 밖으로 빼내십시오 .

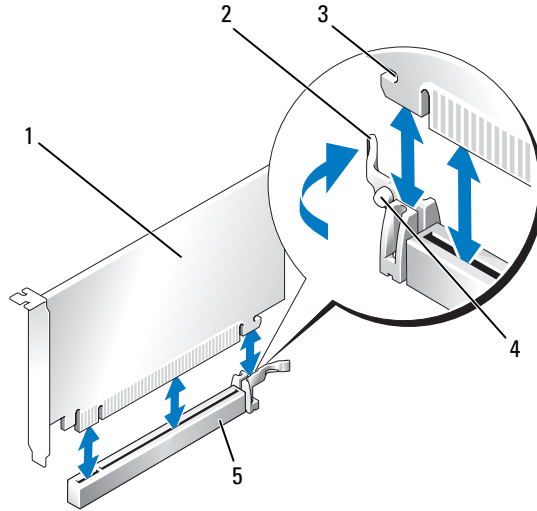

- | | | | | | |
|---|--------------------|---|------------------------|---|-------|
| 1 | PCI Express x16 카드 | 2 | 레버 | 3 | 고정 슬롯 |
| 4 | 고정 탭 | 5 | PCI Express x16 카드 커넥터 | | |

6 카드를 영구적으로 분리하는 경우 빈 카드 슬롯 구멍에 필러 브래킷을 설치하십시오.

주: 빈 카드 슬롯 구멍에 필러 브래킷을 설치하는 것은 컴퓨터의 FCC 인증을 유지하는 데 필요합니다. 또한, 브래킷은 컴퓨터에 먼지와 오물이 들어가지 않도록 보호해 줍니다.

7 카드 고정 도어를 닫기 전에 다음 사항을 확인하십시오.

- 모든 카드 및 필러 브래킷의 상단과 정렬 막대가 일치하는지 여부.
- 카드 상단의 노치 또는 필러 브래킷이 정렬 가이드에 맞는 지 여부.

8 카드 고정 도어를 카드를 고정시키는 위치에 걸어 닫으십시오.

주의사항: 네트워크 케이블을 연결하려면 먼저 케이블을 네트워크 포트나 장치에 끼운 다음 컴퓨터에 끼우십시오.

9 컴퓨터 덮개를 장착하고, 컴퓨터와 장치를 전원 콘센트에 재연결하고 전원을 켜십시오.

10 운영 체제에서 카드 드라이버를 제거하십시오.

11 사운드 카드를 분리한 경우:

- a 시스템 설치 프로그램을 시작하고 **Onboard Devices** 그룹에서 **Integrated Audio** 를 선택하고 설정을 **On** 으로 변경하십시오 (96 페이지 "시스템 설치 프로그램 옵션" 참조).
- b 외부 오디오 장치를 컴퓨터 후면 패널의 오디오 커넥터에 연결하십시오. 16 페이지 "후면 패널 I/O 커넥터" 를 참조하십시오.

12 추가 네트워크 커넥터를 분리한 경우 :

- a 시스템 설치 프로그램을 시작하고 **Onboard Devices** 그룹에서 **Integrated NIC** 를 선택하고 설정을 **On** 으로 변경하십시오 (96 페이지 " 시스템 설치 프로그램 옵션 " 참조).
- b 네트워크 케이블을 컴퓨터 후면 패널의 내장형 커넥터에 연결하십시오 .

드라이브

컴퓨터는 다음 장치의 조합을 지원합니다 .

- 직렬 ATA 하드 드라이브 1 개
- 선택사양인 플로피 드라이브 또는 매체 카드 판독기 1 개
- CD 또는 DVD 드라이브 1 개

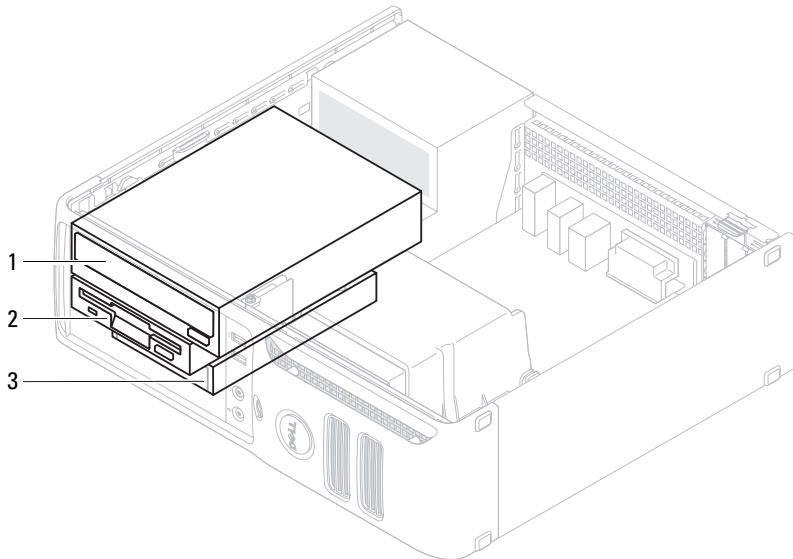

1 DVD 드라이브

2 선택사양인 플로피 드라이브 또는 매체 카드 판독기

3 하드 드라이브

일반 설치 지시사항

SATA 하드 드라이브를 "SATA0" 레이블이 붙은 커넥터에 연결합니다 . SATA CD 또는 DVD 드라이브를 시스템 보드의 "SATA1" 레이블이 붙은 커넥터에 연결합니다 . 시스템 보드 커넥터에 관한 정보는 63 페이지 " 시스템 보드 구성요소 " 를 참조하십시오 .

드라이브 케이블 연결

드라이브를 설치할 때 DC 전원 케이블과 데이터 케이블을 드라이브의 후면과 시스템 보드에 연결하십시오.

드라이브 인터페이스 커넥터

직렬 ATA 커넥터

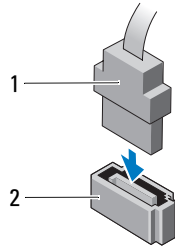

1 인터페이스 케이블

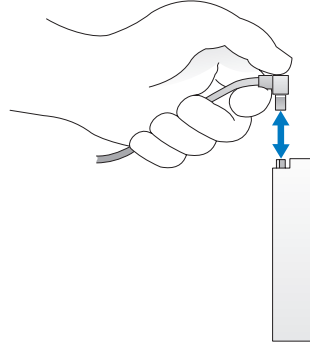

2 인터페이스 커넥터

전원 케이블 커넥터

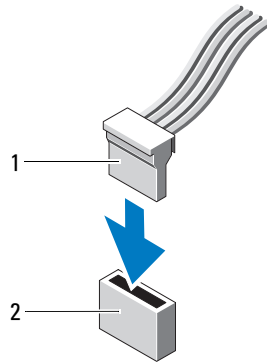

1 전원 케이블



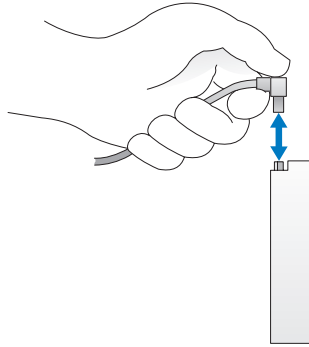

2 전원 입력 커넥터

드라이브 케이블 연결 및 분리

직렬 ATA 데이터 케이블을 분리할 때 색칠된 당김 탭을 잡고 커넥터가 분리될 때까지 당기십시오. 직렬 ATA 데이터 케이블을 연결할 때 양끝의 검은색 커넥터로 케이블을 고정하십시오.





하드 드라이브

-  **주의 :** 이 항목의 절차를 수행하기 전에 제품 정보 안내에 있는 안전 지침을 따르십시오.
-  **주의 :** 전기 충격을 방지하려면 덮개를 분리하기 전에 항상 컴퓨터를 전원 콘센트에서 분리해놓으십시오.
-  **주의사항 :** 딱딱한 표면에 드라이브를 놓으면 드라이브가 손상될 수 있습니다. 기포 패드와 같이 충분한 쿠션이 있는 곳에 드라이브를 두십시오.
-  **주의사항 :** 보관하려는 데이터가 저장된 하드 드라이브를 교체하려면 이 과정을 수행하기 전에 파일을 백업해두십시오.

드라이브 설명서를 참조하여 드라이브가 컴퓨터에 맞게 구성되었는지 확인하십시오.

하드 드라이브 분리

- 1 59 페이지 " 시작하기 전에 " 의 절차를 따르십시오.
-  **주 :** CD/DVD, 플로피 드라이브 또는 매체 카드 판독기를 한쪽에 두어 작업 영역을 방해하지 않으면 다음 단계에서 이러한 장치를 연결하는 케이블을 분리할 필요가 없습니다.
- 2 베이에서 CD/DVD 드라이브를 분리 (설치된 경우)하고 조심스럽게 따로 보관해 두십시오 (86 페이지 "CD/DVD 드라이브 분리" 참조).
 - 3 베이에서 플로피 드라이브 또는 매체 카드 판독기를 분리하고 (설치된 경우) 조심스럽게 따로 보관해 두십시오 (83 페이지 "매체 카드 판독기 분리" 또는 80 페이지 "플로피 드라이브 분리" 참조).
 - 4 드라이브의 각 끝에 있는 2개의 플라스틱 보호 클립을 누르고 드라이브를 컴퓨터 뒤쪽으로 미십시오.
-  **주의사항 :** 드라이브 케이블을 잡고 드라이브를 컴퓨터 밖으로 꺼내지 마십시오. 이렇게 하면 케이블과 케이블 커넥터가 손상될 수 있습니다.

- 5 드라이브를 컴퓨터 밖으로 들어 내고 전원 및 데이터 케이블을 드라이브에서 분리하십시오.

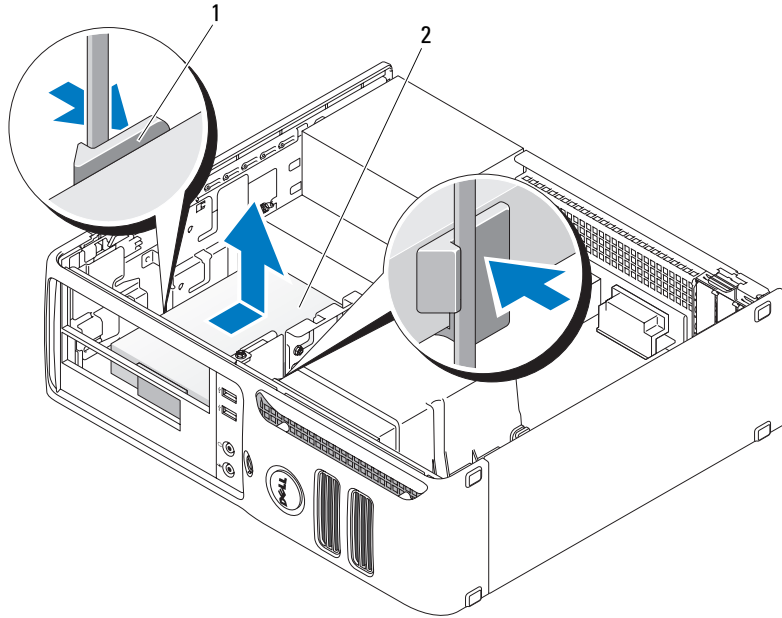

1 보호 클립 (2 개)

2 하드 드라이브

하드 드라이브 설치

- 1 드라이브 설명서를 참조하여 드라이브가 컴퓨터에 맞게 구성되었는지 확인하십시오.

➡ **주의사항:** 딱딱한 표면에 드라이브를 놓으면 드라이브가 손상될 수 있습니다. 기포 패드와 같이 충분한 쿠션이 있는 곳에 드라이브를 두십시오.

- 2 교체 하드 드라이브의 포장을 풀고 설치할 준비를 하십시오.

- 3 교체 하드 드라이브에 플라스틱 하드 드라이브 브래킷이 장착되어 있지 않으면 이전 드라이브에서 브래킷의 고리를 풀어 브래킷을 분리하십시오.

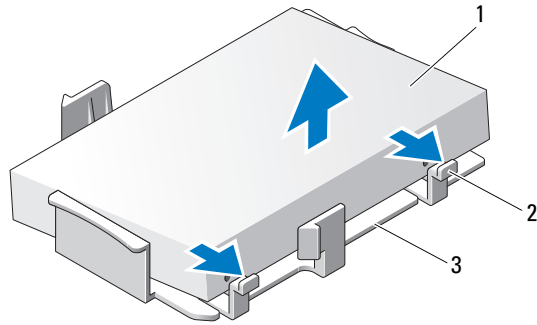

- 1 하드 드라이브 2 분리 탭 (2 개) 3 플라스틱 하드 드라이브 브래킷

- 4 브래킷의 고정 탭을 하드 드라이브의 장착 구멍에 맞추고 드라이브를 아래로 회전하여 브래킷에 끼워 브래킷을 새 드라이브에 장착하십시오.

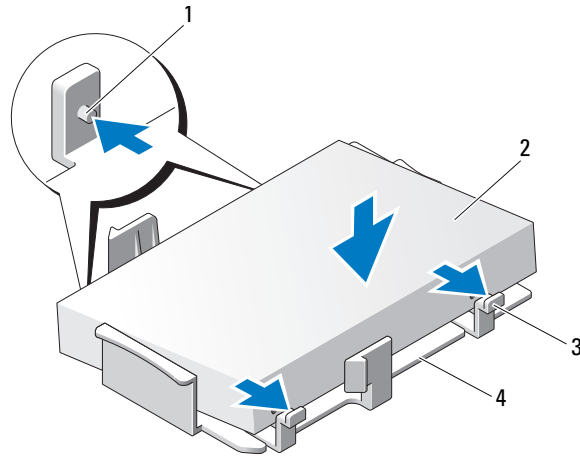

- 1 고정 탭 (2 개) 2 하드 드라이브 3 분리 탭 (2 개)
4 플라스틱 하드 드라이브 브래킷

- 5 전원 및 데이터 케이블을 드라이브에 연결하십시오.
- 6 드라이브 (슬롯 1)에 알맞는 가이드 슬롯을 찾은 다음 분리 탭을 정렬 가이드에 맞추십시오.

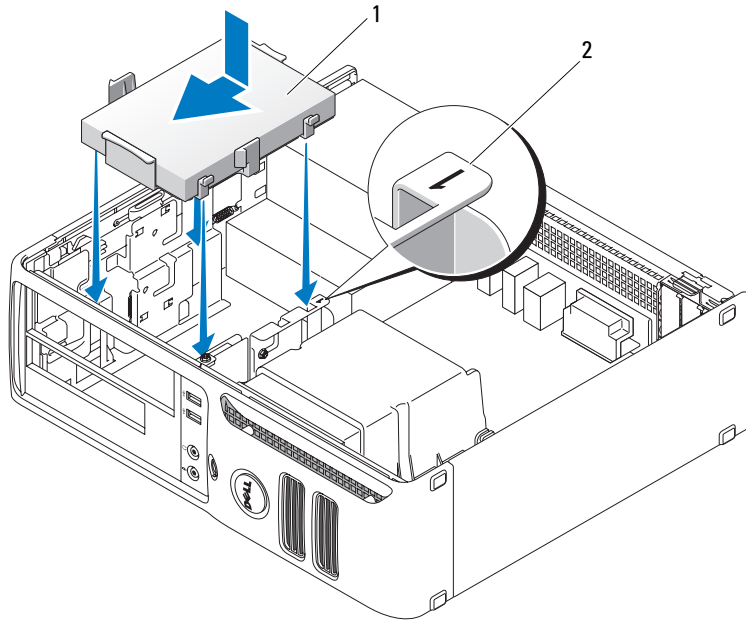

1 하드 드라이브 2 슬롯 확인 번호

- 7 딸깍 소리가 날 때까지 드라이브를 베이에 밀어 넣으십시오.
- 8 분리한 모든 드라이브 또는 판독기를 장착하십시오.
- 9 모든 커넥터를 점검하여 케이블이 올바르게 연결되고 단단하게 장착되어 있는지 확인하십시오.
- 10 컴퓨터 덮개를 장착하십시오 (89 페이지 "컴퓨터 덮개 장착" 참조).
- ➡ **주의사항:** 네트워크 케이블을 연결하려면 먼저 케이블을 네트워크 포트나 장치에 끼운 다음 컴퓨터에 끼우십시오.
- 11 컴퓨터와 장치를 전원 콘센트에 연결한 다음 전원을 켜십시오.
- 12 설치한 드라이브가 주 드라이브이면 부팅 가능한 매체를 부팅 드라이브에 삽입하십시오.
- 13 시스템 설치 프로그램을 시작 (95 페이지 "시스템 설치 프로그램 시작" 참조) 하고 해당 **Primary Drive** 옵션 (0 또는 2) 을 업데이트하십시오.
- 14 시스템 설치 프로그램을 종료하고 컴퓨터를 재시작하십시오.
- 15 다음 단계를 계속 수행하기 전에 드라이브를 분할하고 논리 포맷을 하십시오.
자세한 내용은 운영 체제와 함께 제공된 설명서를 참조하십시오.

- 16 Dell 진단 프로그램을 실행하여 하드 드라이브를 검사하십시오 (50 페이지 "Dell 진단 프로그램" 참조).
- 17 하드 드라이브에 운영 체제를 설치하십시오. 자세한 내용은 운영 체제와 함께 제공된 설명서를 참조하십시오.

플로피 드라이브

⚠ 주의 : 이 항목의 절차를 수행하기 전에 제품 정보 안내에 있는 안전 지침을 따르십시오.

⚠ 주의 : 전기 충격을 방지하려면 덮개를 분리하기 전에 항상 컴퓨터를 전원 콘센트에서 분리해놓으십시오.

플로피 드라이브 분리

- 1 59 페이지 "시작하기 전에"의 절차를 따르십시오.

✎ 주: CD/DVD 드라이브를 한쪽에 두어 CD/DVD 드라이브에 연결하는 케이블이 작업 영역을 방해하지 않으면 다음 단계에서 이러한 케이블을 분리할 필요가 없습니다.

- 2 CD/DVD 드라이브를 분리 (86 페이지 "CD/DVD 드라이브 분리" 참조) 하여 따로 보관해 두십시오.

➡ 주의사항 : 드라이브 케이블을 잡고 드라이브를 컴퓨터 밖으로 꺼내지 마십시오. 이렇게 하면 케이블과 케이블 커넥터가 손상될 수 있습니다.

- 3 드라이브 분리 래치를 위로 당기고 플로피 드라이브를 컴퓨터 뒤쪽으로 미십시오. 그런 다음 드라이브를 들어 올려 컴퓨터에서 분리하십시오.

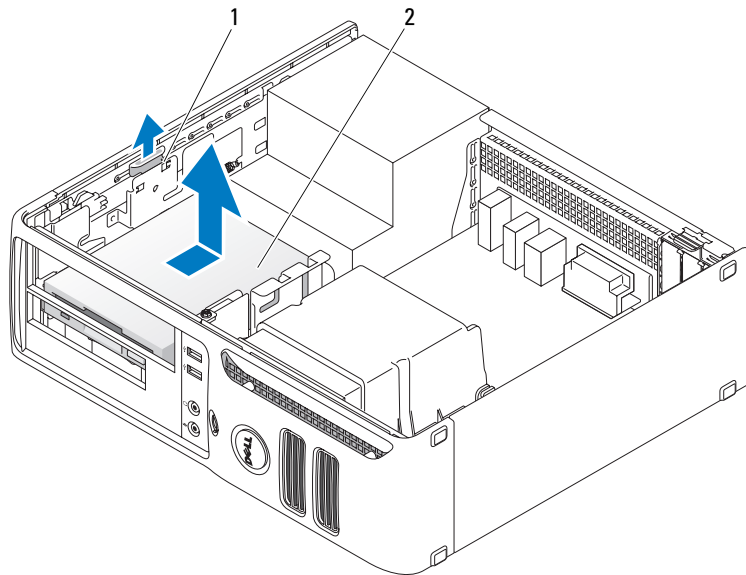

1 드라이브 분리 래치

2 플로피 드라이브

4 플로피 드라이브의 후면에서 전원 및 데이터 케이블을 분리하십시오.

5 컴퓨터 덮개를 장착하십시오 (89 페이지 "컴퓨터 덮개 장착" 참조).

주의사항 : 네트워크 케이블을 연결하려면 먼저 케이블을 네트워크 포트나 장치에 끼운 다음 컴퓨터에 끼우십시오.

6 컴퓨터와 장치를 전원 콘센트에 연결하고 전원을 켜십시오.

플로피 드라이브 설치

주의 : 이 항목의 절차를 수행하기 전에 제품 정보 안내에 있는 안전 지침을 따르십시오.

주의사항 : 컴퓨터 내부 구성요소의 정전기를 방지하려면 전자적 구성요소를 만지기 전에 사용자 몸의 정전기를 제거하십시오. 새시의 도색되어 있지 않은 금속 표면을 만져 사용자 몸에 있는 정전기를 제거하십시오.

1 59 페이지 "시작하기 전에"의 절차를 따르십시오.

2 플로피 드라이브 및 브래킷을 포장에서 꺼내십시오.

3 새 드라이브를 설치할 경우 :

a FlexBay 를 막는 드라이브 패널 삽입물을 분리하십시오. 드라이브 패널 삽입물과 드라이브 패널 후면 사이의 작은 평면 모서리 드라이버를 드라이브 패널 삽입물이 튕겨나올 때까지 조심스럽게 미십시오.

b 어깨 나사 4 개를 드라이브 패널 삽입물에서 분리하십시오.

4 기존 드라이브를 교체할 경우 :

a 기존 드라이브를 분리하십시오.

b 4 개의 어깨 나사를 기존 드라이브에서 분리하십시오.

5 어깨 나사 4 개를 새 플로피 드라이브의 측면에 끼우고 조이십시오.

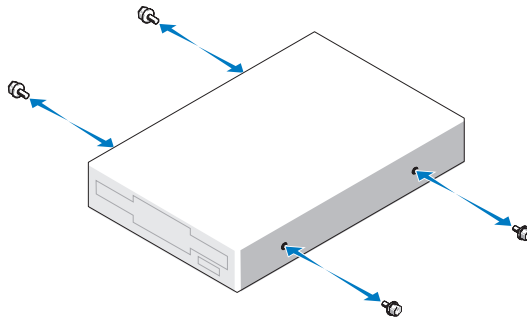

- 6 전원 및 데이터 케이블을 플로피 드라이브에 연결하십시오.
- 7 드라이브 (슬롯 2)에 알맞는 가이드 슬롯을 찾은 다음 어깨 나사를 나사 가이드에 맞추십시오.

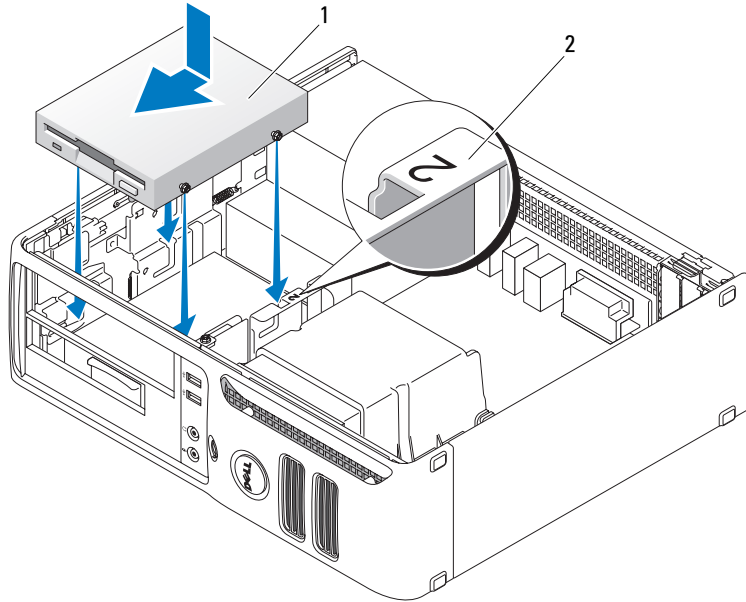

1 플로피 드라이브 2 슬롯 확인 번호

- 8 딸깍 소리가 날 때까지 드라이브를 베이에 밀어 넣으십시오.
- 9 시스템 보드의 "FLOPPY"라고 표시된 커넥터에 데이터 케이블을 연결하십시오 (63 페이지 "시스템 보드 구성요소" 참조).
- 10 CD/DVD 드라이브를 장착하십시오.
- 11 모든 케이블 연결을 점검하고, 팬 및 냉각 환풍구의 공기 흐름이 잘 되도록 케이블을 접어 주십시오.
- 12 컴퓨터 덮개를 장착하십시오 (89 페이지 "컴퓨터 덮개 장착" 참조).
- ➡ **주의사항:** 네트워크 케이블을 연결하려면 먼저 케이블을 네트워크 포트나 장치에 끼운 다음 컴퓨터에 끼우십시오.
- 13 컴퓨터와 장치를 전원 콘센트에 연결한 다음 전원을 켜십시오.

매체 카드 판독기

매체 카드 판독기 사용에 대한 정보는 24 페이지 "매체 카드 판독기 사용 (선택사양)" 을 참조하십시오.

매체 카드 판독기 분리

⚠ 주의 : 이 항목의 절차를 수행하기 전에 제품 정보 안내에 있는 안전 지침을 따르십시오.

➡ 주의사항 : 컴퓨터 내부 구성요소의 정전기를 방지하려면 전자적 구성요소를 만지기 전에 사용자 몸의 정전기를 제거하십시오. 새시의 도색되어 있지 않은 금속 표면을 만져 사용자 몸에 있는 정전기를 제거하십시오.

1 59 페이지 "시작하기 전에" 의 절차를 따르십시오.

✍ 주: CD/DVD 드라이브를 한쪽에 두어 CD/DVD 드라이브를 연결하는 케이블이 작업 영역을 방해하지 않으면 다음 단계에서 이러한 케이블을 분리할 필요가 없습니다.

2 CD/DVD 드라이브를 분리 (86 페이지 "CD/DVD 드라이브 분리" 참조) 하여 따로 보관해 두십시오.

➡ 주의사항 : 드라이브 케이블을 잡고 드라이브를 컴퓨터 밖으로 꺼내지 마십시오. 이렇게 하면 케이블과 케이블 커넥터가 손상될 수 있습니다.

3 매체 카드 판독기 USB 케이블을 시스템 보드의 USB 커넥터 (USB1) 에서 분리 (63 페이지 "시스템 보드 구성요소" 참조) 하고 측면의 클립을 통해 케이블을 배선하십시오.

4 드라이브 분리 래치를 위로 당기고 매체 카드 판독기를 컴퓨터 뒤쪽으로 밀어 넣으십시오. 그런 다음 들어 올려 컴퓨터에서 분리하십시오.

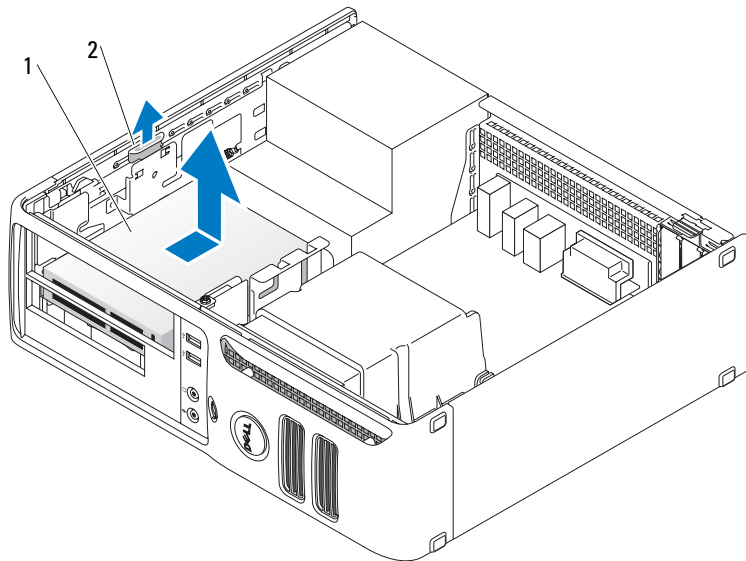

1 매체 카드 판독기

2 드라이브 분리 래치

5 컴퓨터 덮개를 장착하십시오 (89 페이지 "컴퓨터 덮개 장착" 참조).

➡ **주의사항** : 네트워크 케이블을 연결하려면 먼저 케이블을 네트워크 포트나 장치에 끼운 다음 컴퓨터에 끼우십시오 .

6 컴퓨터와 장치를 전원 콘센트에 연결한 다음 전원을 켜십시오 .

매체 카드 판독기 설치

⚠ **주의** : 이 항목의 절차를 수행하기 전에 제품 정보 안내에 있는 안전 지침을 따르십시오 .

➡ **주의사항** : 컴퓨터 내부 구성요소의 정전기를 방지하려면 전자적 구성요소를 만지기 전에 사용자 몸의 정전기를 제거하십시오 . 새시의 도색되어 있지 않은 금속 표면을 만져 사용자 몸에 있는 정전기를 제거하십시오 .

1 59 페이지 "시작하기 전에" 의 절차를 따르십시오 .

2 매체 카드 판독기 및 브래킷을 포장에서 꺼내십시오 .

3 새 매체 카드 판독기를 설치할 경우 :

a FlexBay 를 막는 드라이브 패널 삽입물을 분리하십시오 . 드라이브 패널 삽입물과 드라이브 패널 후면 사이의 작은 평면 모서리 드라이버를 드라이브 패널 삽입물이 튕겨나올 때까지 조심스럽게 미십시오 .

b 어깨 나사 4 개를 드라이브 패널 삽입물에서 분리하십시오 .

4 기존 매체 카드 판독기를 교체할 경우 :

a 기존 매체 카드 판독기를 분리하십시오 .

b 4 개의 어깨 나사를 기존 매체 카드 판독기에서 분리하십시오 .

5 어깨 나사 4 개를 매체 카드 판독기의 측면에 끼우고 조이십시오 .

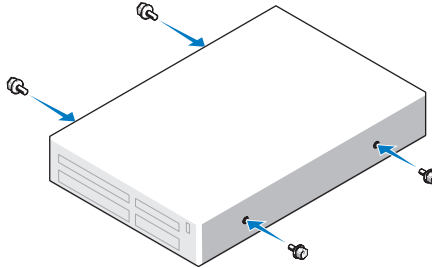

- 6 매체 카드 관독기(슬롯 2)에 알맞는 가이드 슬롯을 찾은 다음 어깨 나사를 나사 가이드에 맞추십시오.

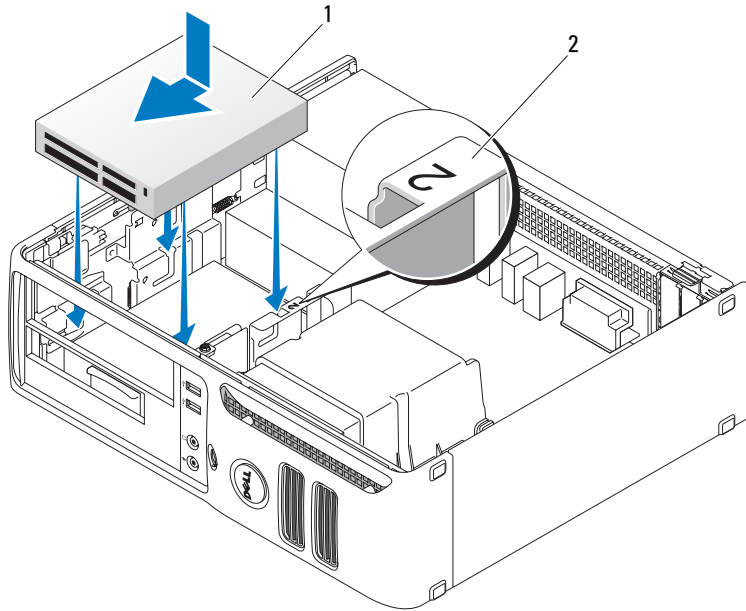

1 매체 카드 관독기

2 슬롯 확인 번호

- 7 매체 카드 관독기를 베이스에서 딸깍 소리가 날 때까지 밀어 넣으십시오.
- 8 전원 및 데이터 케이블을 매체 카드 관독기의 후면에 연결하십시오.
- 9 데이터 케이블을 시스템 보드의 USB 커넥터에 연결하십시오 (63 페이지 "시스템 보드 구성요소" 참조).
- 10 컴퓨터 덮개를 장착하십시오 (89 페이지 "컴퓨터 덮개 장착" 참조).
- ➔ **주의사항** : 네트워크 케이블을 연결하려면 먼저 케이블을 네트워크 포트나 장치에 끼운 다음 컴퓨터에 끼우십시오.
- 11 컴퓨터와 장치를 전원 콘센트에 연결한 다음 전원을 켜십시오.

CD/DVD 드라이브

⚠ 주의 : 이 항목의 절차를 수행하기 전에 제품 정보 안내에 있는 안전 지침을 따르십시오.

⚠ 주의 : 전기 충격을 방지하려면 덮개를 분리하기 전에 항상 컴퓨터를 전원 콘센트에서 분리해놓으십시오.

CD/DVD 드라이브 분리

1 59 페이지 " 시작하기 전에 "의 절차를 따르십시오.

➡ 주의사항 : 드라이브 케이블을 잡고 드라이브를 컴퓨터 밖으로 꺼내지 마십시오. 이렇게 하면 케이블과 케이블 커넥터가 손상될 수 있습니다.

2 드라이브 분리 래치를 위로 당기고 드라이브를 컴퓨터 뒤쪽으로 미십시오. 그런 다음 드라이브를 들어 올려 컴퓨터에서 분리하십시오.

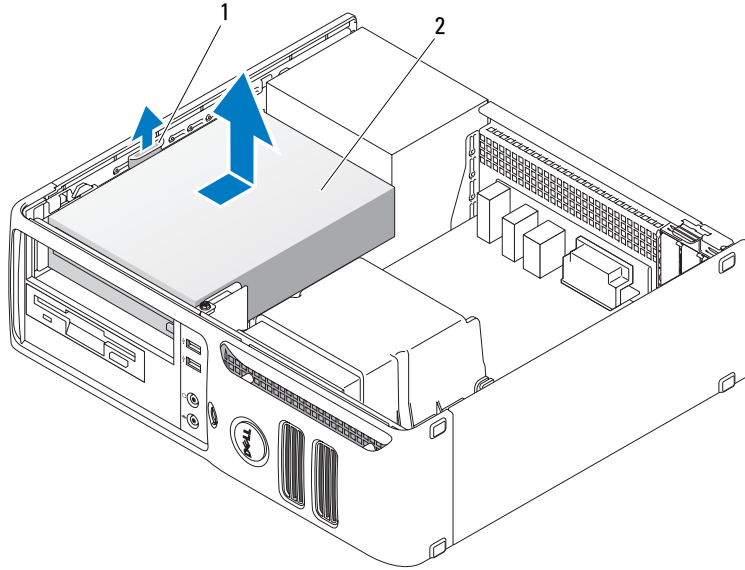

1 드라이브 분리 래치

2 CD/DVD 드라이브

3 드라이브의 후면에서 전원 및 데이터 케이블을 분리하십시오.

4 컴퓨터 덮개를 장착하십시오 (89 페이지 " 컴퓨터 덮개 장착 " 참조).

➡ 주의사항 : 네트워크 케이블을 연결하려면 먼저 케이블을 네트워크 포트나 장치에 끼운 다음 컴퓨터에 끼우십시오.

5 컴퓨터와 장치를 전원 콘센트에 연결한 다음 전원을 켜십시오.

CD/DVD 드라이브 설치

- 1 59 페이지 " 시작하기 전에 "의 절차를 따르십시오 .
- 2 드라이브의 포장을 풀고 설치 준비를 하십시오 .
- 3 새 드라이브를 설치할 경우 :
 - a 드라이브 패널 삽입물의 상단에 있는 2 개의 스냅을 누르고 삽입물을 컴퓨터 앞쪽으로 회전시키십시오 . 삽입물을 컴퓨터에서 분리하십시오 .
 - b 어깨 나사 3 개를 드라이브 패널 삽입물에서 분리하십시오 .
- 4 기존 드라이브를 교체할 경우 :
 - a 기존 드라이브를 분리하십시오 .
 - b 어깨 나사 3 개를 기존 드라이브에서 분리하십시오 .
- 5 어깨 나사 3 개를 새 드라이브의 측면에 끼우고 조이십시오 .
- 6 전원 및 데이터 케이블을 드라이브에 연결하십시오 .
- 7 어깨 나사를 나사 가이드와 맞춘 후 드라이브를 딸깍 소리가 날 때까지 베이에 넣고 미십시오 .

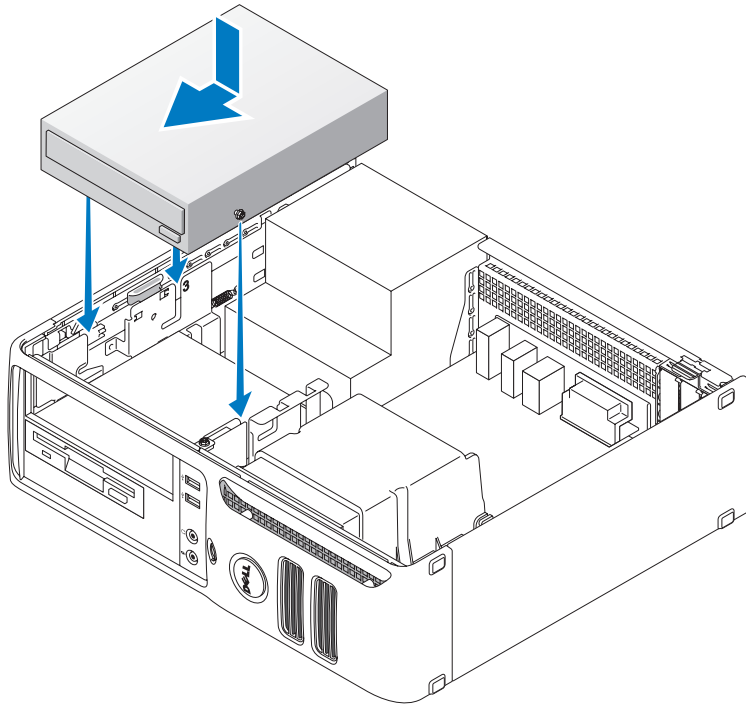

- 8 모든 케이블 연결을 점검하고 , 팬 및 냉각 환풍구 간의 공기 흐름을 막지 않도록 케이블을 접어 주십시오 .

9 컴퓨터 덮개를 장착하십시오 (89 페이지 "컴퓨터 덮개 장착" 참조).

➡ **주의사항** : 네트워크 케이블을 연결하려면 먼저 케이블을 네트워크 포트나 장치에 끼운 다음 컴퓨터에 끼우십시오.

10 컴퓨터와 장치를 전원 콘센트에 연결한 다음 전원을 켜십시오.

전지

전지 교체

⚠ **주의** : 이 항목의 절차를 수행하기 전에 제품 정보 안내에 있는 안전 지침을 따르십시오.

➡ **주의사항** : 컴퓨터 내부 구성요소의 정전기를 방지하려면 전자적 구성요소를 만지기 전에 사용자 몸의 정전기를 제거하십시오. 새시의 도색되어 있지 않은 금속 표면을 만져 사용자 몸에 있는 정전기를 제거하십시오.

코인 셀 전지는 컴퓨터 구성, 날짜 및 시간 정보를 유지해줍니다. 전지 수명은 몇 년 정도 지속됩니다. 컴퓨터 전원을 켜 후 계속해서 시간 및 날짜 정보를 재설정해야 할 경우 전지를 교체하십시오.

⚠ **주의** : 새 전지를 잘못 설치하면 전지가 폭발할 위험이 있습니다. 제조업체에서 권장하는 것과 동일하거나 동등한 종류의 전지로만 교체하십시오. 사용한 전지는 제조업체의 지시사항에 따라 폐기하십시오.

전지를 교체하려면 :

1 단계 8 에서 올바른 설정값을 복원할 수 있도록 시스템 설치 프로그램에 표시된 모든 설정 항목을 기록하십시오 (96 페이지 "시스템 설치 프로그램 옵션" 참조).

2 59 페이지 "시작하기 전에" 의 절차를 따르십시오.

3 전지 소켓을 찾으십시오 (63 페이지 "시스템 보드 구성요소" 참조).

➡ **주의사항** : 단단한 물체를 사용하여 소켓에서 전지를 꺼낼 경우, 시스템 보드를 건드리지 않도록 주의하십시오. 전지를 분리하기 전에 날카롭지 않은 물체를 전지와 소켓 사이에 끼우십시오. 그렇지 않으면 소켓이 손상되거나 시스템 보드의 회로판이 파손되어 시스템 보드에 결함이 발생할 수 있습니다.

4 손가락 또는 플라스틱 나사 드라이버와 같은 무딘 비전도체 물체로 소켓에서 전지를 조심스럽게 들어 올려 분리하십시오.

- 5 "+" 표시가 있는 면을 위로 향하게 하여 새 전지를 소켓에 삽입하고 제자리에 끼우십시오.

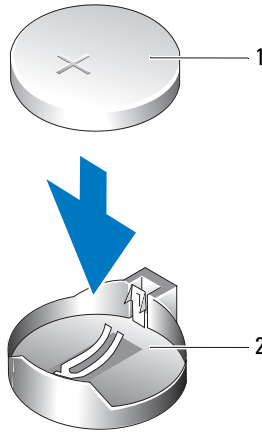

1 전지

2 전지 소켓

- 6 컴퓨터 덮개를 장착하십시오 (89 페이지 "컴퓨터 덮개 장착" 참조).

➡ 주의사항: 네트워크 케이블을 연결하려면 먼저 케이블을 네트워크 포트나 장치에 끼운 다음 컴퓨터에 끼우십시오.

- 7 컴퓨터와 장치를 전원 콘센트에 연결한 다음 전원을 켜십시오.

- 8 시스템 설치 프로그램을 시작 (95 페이지 "시스템 설치 프로그램" 참조) 하여 단계 1에서 기록해두었던 설정을 복원하십시오.

- 9 낡은 전지는 올바르게 폐기하십시오. 전지 폐기 정보는 **제품 정보 안내**를 참조하십시오.

컴퓨터 덮개 장착

⚠ 주의: 이 항목의 절차를 수행하기 전에 **제품 정보 안내**에 있는 **안전 지침**을 따르십시오.

- 1 모든 케이블이 연결되어 있고 케이블이 경로 밖으로 나오지 않도록 접으십시오.
전원 케이블이 드라이브 밑부분에 걸리지 않도록 앞으로 조심스럽게 당기십시오.
- 2 컴퓨터 내부에 도구나 다른 부품이 남아 있지 않도록 확인하십시오.

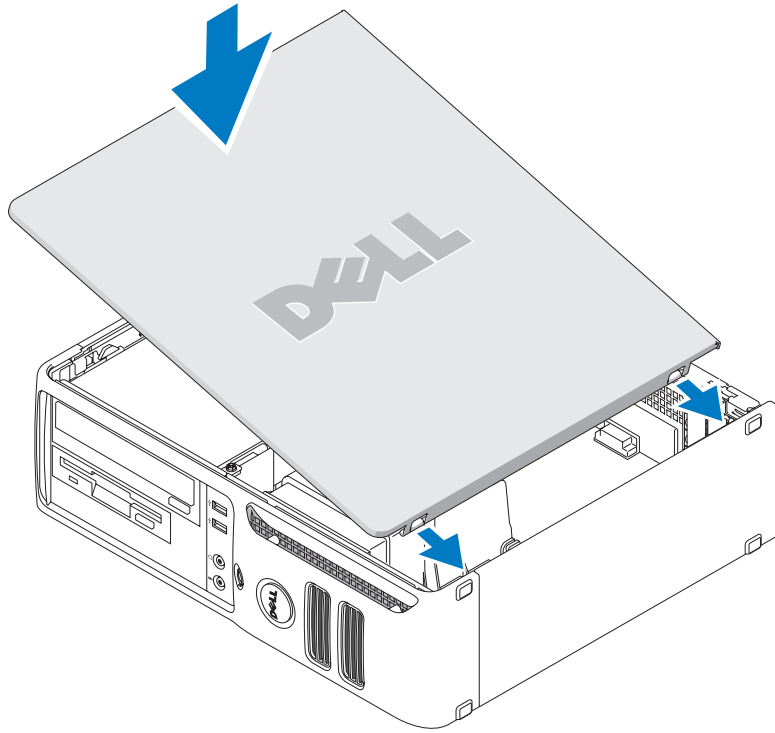

3 덮개를 장착하려면 :

- a 덮개의 아래와 컴퓨터의 맨 아래 모서리를 따라 있는 연결쇠 탭을 나란히 맞추십시오 .
- b 연결쇠 탭을 지렛대로 사용하여 덮개를 아래쪽으로 돌리면서 닫으십시오 .
- c 덮개를 제위치에 맞물릴 때까지 아래로 누르십시오 .
- d 컴퓨터를 옮기기 전에 먼저 덮개가 올바르게 장착되어 있는지 확인하십시오 .

➡ 주의사항 : 네트워크 케이블을 연결하려면 먼저 케이블을 네트워크 포트나 장치에 끼운 다음 컴퓨터에 끼우십시오 .

4 컴퓨터와 장치를 전원 콘센트에 연결한 다음 전원을 켜십시오 .

부록

사양

마이크로프로세서

마이크로프로세서 종류	AMD Athlon™ 64 X2 Dual-Core 프로세서 AMD Athlon 64 AMD™ Sempron
내부 L2 캐쉬	코어당 최대 1MB Sempron 의 경우 최대 256KB

메모리

종류	533MHz, 667MHz, 800MHz z(사용 가능한 경우) DDR2 SDRAM
메모리 커넥터	4
지원되는 메모리 모듈	256MB, 512MB 또는 1GB 비 ECC
최소 메모리	256MB
최대 메모리	4GB

컴퓨터 정보

칩셋	nVidia GeForce 6150LE
DMA 채널	8 개
인터럽트 수준	24
BIOS 칩 (NVRAM)	4Mb
NIC	내장형 네트워크 인터페이스 10/100 통신 가능

비디오

종류	nVidia 내장형 비디오 (DirectX 9.0c Shader Model 3.0 Graphics Processing Unit) 또는 PCI Express x16 그래픽 카드
----	---

오디오

종류	Sigma Tel 9227 CODEC(7.1 채널 오디오)
----	-----------------------------------

컨트롤러

드라이브	두 장치를 지원하는 SATA 컨트롤러 2 개
------	--------------------------

확장 버스

버스 종류	PCI 2.3 PCI Express 1.0A SATA 1.0A 및 2.0 USB 2.0
-------	---

버스 속도	PCI: 133MB/s PCI Express x16: 40Gbps 양방향 속도 PCI Express x1: 2.5Gbps SATA: 1.5Gbps 및 3.0Gbps USB: 480Mbps 고속, 12Mbps 전속, 1.2Mbps 저속
-------	--

카드**PCI**

커넥터	1 개
-----	-----

카드 크기	얇은형
-------	-----

커넥터 크기	124 핀
--------	-------

커넥터 데이터 폭 (최대)	32 비트
---------------------	-------

PCI Express:

커넥터	x1 1 개 및 x16 1 개
-----	------------------

전원	최대 10W(x1) 및 25W(x16)
----	-----------------------

커넥터 크기	36 핀 (x1) 과 164 핀 (x16)
--------	-------------------------

커넥터 데이터 폭 (최대)	PCI Express 라인 (x1) 1 개 및 PCI Express 라인 (x16) 16 개
---------------------	---

드라이브

외부 접근 가능	3.5 인치 드라이브 1 개 5.25 인치 드라이브 베이 1 개
----------	--

사용 가능한 장치	SATA 하드 드라이브, CD 드라이브, DVD 드라이브, DVD +/- RW 드라이브 및 CD-RW/DVD 콤보 드라이브
-----------	--

내부 접근 가능	1 인치 높이 하드 드라이브용 베이 1 개
----------	-------------------------

커넥터

외장형 커넥터 :

비디오	15 홀 VGA 커넥터
네트워크 어댑터	RJ45 커넥터
USB	전면 패널 2 개 및 후면 패널 USB 2.0 호환 커넥터 4 개
오디오	입력 라인, 출력 라인용 커넥터 6 개, 헤드폰 및 마이크로폰용 전면 패널 커넥터 2 개

시스템 보드 커넥터 :

SATA	7 핀 커넥터 2 개
플로피 드라이브	34 핀 커넥터
팬	5 핀 커넥터
PCI 2.3	124 핀 커넥터 1 개
PCIe-x1	36 핀 커넥터
PCIe-x16	164 핀 커넥터
내장형 USB	10 핀 커넥터 (USB 포트 2 개를 지원함)
스피커	5 핀 커넥터
메모리 모듈	240 핀 커넥터 4 개
전원 12V	4 핀 커넥터
전원	24 핀 커넥터
전지	2 핀 소켓

제어부 및 표시등

전원 제어부	누름 단추
전원 표시등	녹색 표시등 — 녹색으로 깜박이면 슬립 모드를 의미하고 녹색으로 켜져 있으면 전원이 켜진 상태를 의미합니다. 호박색 표시등 — 호박색으로 깜박이면 설치된 장치에 문제가 있는 것입니다. 호박색으로 켜져 있으면 내부 전원에 문제가 있는 것입니다 (41 페이지 "전원 문제" 참조).
하드 드라이브 사용 표시등	녹색
연결 표시등	표시등이 녹색으로 켜져 있으면 네트워크가 연결된 상태를 의미합니다.
연결 무결성 표시등 (내장형 네트워크 어댑터에 있음)	10Mb 작동 시 녹색 표시등 ; 100Mb 작동 시 주황색 표시등

제어부 및 표시등

작동 표시등 (내장형 네트워크 어댑터에 있음)	황색 표시등 깜박임
진단 표시등	전면 패널의 4 개의 표시등 48 페이지 " 진단 표시등 " 을 참조하십시오 .
전원 대기 표시등	시스템 보드의 AUX_PWR

전원

DC 전원 공급 장치 :

와트	280W
열 손실	최대 955.39BTU/hr 주 : 열 손실은 전원 공급 장치 정격에 따라 계산됩니다 .
전압	수동 선택 전원 공급 장치 — 50/60Hz 에서 90~135V, 50/60Hz 에서 180~265V
백업 전지	3V CR2032 리튬 코인 셀

규격

높이	11.4cm(4.5 인치)
폭	39.9cm(15.7 인치)
깊이	35.3cm(13.9 인치)
무게	10.4kg(23lb)

환경

온도 :

작동 시	10°~35°C(50°~95°F)
보관 시	-40°~65°C(-40°~149°F)
상대 습도	20%~80%(비응축)
최대 진동 :	
작동 시	0.5octave/min 일 때 3~200Hz 에서 0.25G
보관 시	1octave/min 일 때 3~200Hz 에서 0.5G
최대 충격 :	
작동 시	50.8cm/sec(20 인치 /sec) 로 속도 변경되는 하단 반파장 사인파 펄스
보관 시	508cm/sec(200 인치 /sec) 로 속도 변경되는 27G 고른 방형파

환경 (계속)

고도 :

작동 시	-15.2~3048m(-50~10,000ft)
보관 시	-15.2~10,668m(-50~35,000ft)

시스템 설치 프로그램

개요

다음과 같은 경우 시스템 설치 프로그램을 사용하십시오 .

- 컴퓨터의 하드웨어를 추가 , 교체 , 분리한 후 시스템 구성 정보를 변경하는 경우
- 사용자 암호 등 사용자가 선택할 수 있는 옵션을 설정 또는 변경하는 경우
- 현재 메모리 용량을 읽거나 설치된 하드 드라이브 종류를 설정하는 경우

시스템 설치 프로그램을 사용하기 전에 나중에 참조할 수 있도록 시스템 설치 프로그램 화면 정보를 기록해 두는 것이 좋습니다 .



주의사항 : 컴퓨터 전문가가 아닌 경우 프로그램의 설정을 변경하지 마십시오 . 일부 설정 변경 시 컴퓨터가 올바르게 작동하지 않을 수도 있습니다 .

시스템 설치 프로그램 시작

- 1 컴퓨터를 켜거나 재시작하십시오 .
- 2 청색 DELL™ 로고가 표시되면 F2 프롬프트가 나타나는지 주의하여 살펴보십시오 .
- 3 이 F2 프롬프트가 나타나면 <F2> 키를 즉시 누르십시오 .
 -  **주 :** F2 프롬프트는 키보드가 초기화되었음을 나타냅니다 . 이 프롬프트는 매우 빨리 나타날 수 있으므로 , 표시되는지 잘 살펴보았다가 <F2> 키를 눌러야 합니다 . 프롬프트가 나타나기 전에 <F2> 키를 누르면 이 키 입력이 손실됩니다 .
- 4 시간이 초과되어 운영 체제 로고가 나타나면 Microsoft® Windows® 바탕 화면이 표시될 때까지 기다린 다음 컴퓨터를 종료 (59 페이지 " 컴퓨터 끄기 " 참조) 하고 다시 시도해 보십시오 .

시스템 설치 프로그램 화면

시스템 설치 프로그램 화면에는 컴퓨터의 현재 구성 정보 또는 변경 가능한 구성 정보가 표시됩니다 . 화면의 정보는 상단의 메뉴 , 기본 창 , 오른쪽의 항목 도움말 필드 및 하단에 나열된 키 기능 등 4 개의 영역으로 나뉩니다 .

Options List — 이 필드는 시스템 설치 프로그램 창의 왼쪽에 표시됩니다. 이 필드의 이동 가능한 목록에는 설치된 하드웨어, 절전 및 보안 기능을 포함한 컴퓨터의 구성을 정의하는 기능이 표시됩니다.

Option Field — 이 필드에는 각 옵션에 대한 정보가 포함되어 있습니다. 이 필드에서 현재 설정을 보고 변경할 수 있습니다.

오른쪽 및 왼쪽 화살표 키를 사용하여 옵션을 강조 표시하십시오. <Enter> 키를 눌러 해당 선택 항목을 활성화하십시오.

위쪽 및 아래쪽 화살표 키를 사용하여 목록을 위 또는 아래로 이동하십시오. 옵션을 강조 표시하면 **Option Field**에 해당 옵션에 대한 자세한 정보와 옵션의 현재 설정 및 사용 가능한 설정이 표시됩니다.

Key Functions — 이 필드는 **Option Field** 아래에 표시되며 활성화 시스템 설치 프로그램 필드 내의 키와 해당 기능이 나열되어 있습니다.

시스템 설치 프로그램 옵션

 **주:** 해당 컴퓨터나 설치된 장치에 따라서 이 항목에서 나열된 사항이 표시되지 않거나 나열된 대로 정확하게 표시되지 않을 수 있습니다.

System	
System Info	컴퓨터 이름, BIOS Version, Service Tag, Express Service Code(해당하는 경우) 및 Asset Tag 를 나열합니다. 이러한 필드는 수정할 수 없습니다.
Processor Info	CPU 종류, 프로세서 클럭 속도, 버스 속도, L2 캐쉬 크기 및 프로세서 ID 를 표시하고 프로세서가 64 비트 기술을 지원하는지 여부를 설명합니다.
Memory Info	설치된 메모리의 종류, 크기, 속도 및 채널 모드 (이중 또는 단일) 를 나열합니다.
PCI Info	설치된 모든 PCI 또는 PCI Express 카드를 표시합니다.
Date/Time	현재 날짜 및 시간 설정을 표시합니다.
Boot Sequence	컴퓨터는 해당 목록에 지정되어 있는 장치의 순서대로 부팅을 시도합니다.
HDD Boot Sequence	BIOS 가 시스템 내부에서 사용 가능한 하드 드라이브를 검색하는 순서를 나열합니다.

Drives	
Diskette Drive (Internal 기본값)	이 옵션은 플로피 드라이브를 활성화 또는 비활성화합니다. 옵션은 Off , USB , Internal 및 Read Only 입니다. 주 : USB 를 선택하는 경우 Onboard Devices 아래의 USB 컨트롤러 설치 옵션이 On 으로 설정되었는지 확인하십시오.
Drive 0: (SATA-0) (On 기본값)	시스템 보드의 SATA 커넥터에 연결된 드라이브를 식별한 후 활성화 및 비활성화하며 하드 드라이브의 기능을 나열합니다.
Drive 1: (SATA-1) (On 기본값)	시스템 보드의 SATA 커넥터에 연결된 드라이브를 식별한 후 활성화 및 비활성화하며 하드 드라이브의 기능을 나열합니다.
SMART Reporting (Off 기본값)	이 설정은 시스템 시동 중 내장형 드라이브 오류를 보고할지 여부를 결정합니다.
Onboard Devices	
Integrated NIC (On 기본값)	내장형 NIC 컨트롤러를 활성화 또는 비활성화합니다. 설정값은 Off , On , On w/PXE 또는 On w/RPL 입니다. On w/PXE 또는 On w/RPL 설정이 활성화된 경우 네트워크 서버에서 부팅 루틴을 사용할 수 없으면 컴퓨터는 부팅 순서 목록의 다음 장치로부터 부팅을 시도합니다.
Integrated Audio (On 기본값)	온보드 오디오 컨트롤러를 활성화 또는 비활성화합니다.
USB Controller (On 기본값)	내장형 USB 컨트롤러를 활성화 또는 비활성화합니다. No Boot 로 설정하면 컨트롤러를 활성화하지만 USB 장치로 부팅하는 기능은 비활성화합니다. 주 : USB 지원 운영 체제는 No Boot 설정값에 관계 없이 USB 플로피 드라이브를 인식합니다.
Rear Dual USB0 (On 기본값)	컴퓨터 후면에 있는 USB 포트의 지정된 그룹을 활성화 또는 비활성화합니다.
Rear Dual USB1 (On 기본값)	컴퓨터 후면에 있는 USB 포트의 지정된 그룹을 활성화 또는 비활성화합니다.
Front USB (On 기본값)	컴퓨터 전면에 있는 USB 포트의 지정된 그룹을 활성화 또는 비활성화합니다.

Video	
Primary Video (Auto 기본값)	이 설정은 2 개의 비디오 컨트롤러가 사용 가능한 경우에 주 비디오 컨트롤러를 지정합니다 (PCI, Onboard, Auto 및 PEG). 컴퓨터에 2 개의 비디오 컨트롤러가 있는 경우에만 이 설정을 선택합니다. Auto 를 선택하면 장착형 비디오 컨트롤러가 사용됩니다. 주 : PCI Express 그래픽 카드는 내장형 비디오 컨트롤러를 덮어씁니다.
Video Memory Size (64MB 기본값)	이 설정은 내장형 비디오 컨트롤러에 예약된 시스템 메모리의 총량을 구성합니다. 설정은 Auto, 16MB, 32MB, 64MB, 128MB 또는 Off 입니다.
Performance	
HDD Acoustic Mode (Bypass 기본값)	<ul style="list-style-type: none"> • Bypass — 컴퓨터 소리 모드의 설정을 검사하지 않거나 변경하지 않습니다. • Quiet — 하드 드라이브가 가장 조용한 설정으로 작동합니다. • Suggested — 드라이브 제조업체에서 권장하는 설정으로 하드 드라이브가 작동됩니다. • Performance — 하드 드라이브가 최대 속도로 작동합니다. 주 : 성능 모드로 바꾸면 드라이브에서 소음이 들리기는 하지만 성능에는 영향을 미치지 않습니다. 소리 설정을 변경해도 하드 드라이브 이미지는 변경되지 않습니다
Security	
Unlock Setup	관리자 암호가 사용되는 경우 사용자가 액세스하여 시스템 설치 프로그램 설정을 변경할 수 있도록 합니다. 프롬프트에 관리자 암호를 입력하여 시스템 설치 프로그램을 잠금 해제하십시오. 이때 정확한 암호를 입력하지 않으면 사용자는 시스템 설치 프로그램 필드를 볼 수는 있으나 수정할 수 없습니다.
Admin Password (Not Set 기본값)	시스템 설치 프로그램의 암호 보안 기능의 현재 상태를 표시하며 새 관리자 암호를 지정하고 확인할 수 있습니다.
System Password (Not Set 기본값)	시스템 암호 보안 기능의 현재 상태를 표시하고 새 암호를 할당 및 확인할 수 있도록 합니다.
Password Changes (Unlocked 기본값)	시스템 암호와 관리자 암호 간의 상호 작용을 결정합니다. Locked — 사용자가 유효 관리자 암호가 없이 시스템 암호를 변경하는 것을 방지합니다. Unlocked — 유효한 시스템 암호를 가진 사용자가 시스템 암호를 변경할 수 있도록 합니다.
Non-Execute Func (On 기본값)	메모리 보호 비활성화 기술 실행을 활성화하거나 비활성화합니다.

Power Management

AC Recovery (Off 기본값)	전원 손실 후 AC 전원을 다시 연결할 때 시스템이 응답하는 방식을 결정합니다. Off 로 설정하면 전원이 복구된 후에도 시스템이 계속 꺼져 있도록 명령합니다. 시스템 전원이 켜지기 전에 전면 전원 단추를 눌러야 합니다. On 으로 설정하면 전원이 복구되면 시스템이 켜지도록 명령합니다. Last 로 설정하면 시스템 전원이 꺼지기 직전의 전원 상태로 돌아가도록 명령합니다.
Auto Power On (Off 기본값)	자동으로 컴퓨터 전원을 켜도록 설정합니다. Off 로 설정하면 이 기능을 비활성화합니다. Everyday 로 설정하면 Auto Power Time 의 시간 설정에 따라 컴퓨터를 매일 켜줍니다. Weekdays 로 설정하면 컴퓨터는 Auto Power Time 의 시간 설정에 따라 월요일부터 금요일까지 매일 켜집니다. 주: 전원 스트립 또는 서지 방지기의 스위치를 사용하여 컴퓨터의 전원을 끌 경우 이 기능은 작동하지 않습니다.
Auto Power Time	컴퓨터가 자동으로 켜지도록 시간을 설정합니다. 시간은 12 시간제로 표시됩니다 (시 : 분). 오른쪽 또는 왼쪽 화살표 키를 눌러 숫자를 증감하거나 날짜와 시간 필드에 숫자를 입력하여 시작 시간을 변경하십시오.
Low Power Mode (On 기본값)	Low Power Mode 를 선택하면 더 이상 온보드 네트워크 컨트롤러를 통해 원격 재개 이벤트를 사용하여 Hibernater 또는 Off 상태의 컴퓨터를 켤 수 없습니다.
Cool and Quiet (Off 기본값)	이 옵션은 모든 지원되는 프로세서의 Cool 'n' Quiet 기술을 활성화 또는 비활성화합니다.
Suspend Mode (S3 기본값)	컴퓨터의 일시 중지 모드를 설정합니다. 옵션에는 컴퓨터가 저전력 모드로 실행되는 일시 중지 상태인 S1 과 많은 구성요소의 전원이 감소되거나 꺼지지만 시스템 메모리는 작동되는 일시 중지 상태인 S3 이 있습니다.

Maintenance

Service Tag	컴퓨터의 서비스 태그를 표시합니다.
Load Defaults	시스템 설정 옵션을 출하시 기본값으로 복원합니다.
Event Log	Event Log 보기를 허용합니다. 항목은 읽음의 경우 R 로, 읽지 않음의 경우 U 로 표시됩니다. Mark All Entries Read 로 설정하면 모든 항목의 왼쪽에 R 이 표시됩니다. Clear Log 는 Event Log 를 지웁니다.

POST Behavior

Fastboot (On 기본값)	이 기능을 활성화하면 일부 호환 단계를 생략하여 컴퓨터 시작 시간을 줄입니다. Off 로 설정하면 컴퓨터 시작 시 모든 단계를 진행합니다. On 으로 설정하면 시스템을 빨리 시작합니다.
Numlock Key (On 기본값)	키보드의 오른쪽에 있는 숫자 키의 기능을 결정합니다. Off 로 설정하면 오른쪽 키패드 키가 화살표 키로 동작하도록 명령합니다. On 으로 설정하면 오른쪽 키패드 키가 숫자 키로 동작하도록 명령합니다.
POST Hotkeys (Setup & Boot Menu 기본값)	사인온 화면이 Setup 프로그램 또는 Quickboot 기능을 실행하려면 필요한 키 입력 순서를 명시하는 메시지를 표시할지 여부를 결정합니다. Setup & Boot Menu 로 설정하면 두 메시지 (F2= 설치 및 F12= 부팅 메뉴) 를 모두 표시합니다. Setup 로 설정하면 설치 메시지 (F2=Setup) 만 표시됩니다. Boot Menu 로 설정하면 Quickboot 메시지 (F12=Boot Menu) 만 표시됩니다. None 은 메시지를 표시하지 않습니다.
Keyboard Errors	Report(활성화됨) 로 설정하고 POST 동안 오류가 감지되면, BIOS 는 오류 메시지를 표시하고 <F1> 키를 눌러 계속하거나 <F2> 키를 눌러 시스템 설치 프로그램을 시작하라는 프롬프트를 표시합니다. Do Not Report(비활성화) 로 설정할 때 POST 시 오류가 감지되면 BIOS 는 오류 메시지를 표시하고 시스템 부팅을 계속합니다.

Boot Menu

이 기능을 사용하여 장치 부팅 순서를 변경할 수 있습니다.

옵션 설정

- **Bootable Hard Drive** — 컴퓨터가 주 하드 드라이브로 부팅을 시도합니다. 드라이브에 운영 체제가 없는 경우에는 오류 메시지가 나타납니다.
- **Onboard Floppy Drive** — 컴퓨터가 플로피 드라이브로 부팅을 시도합니다. 드라이브에 있는 플로피 디스크로 부팅할 수 없거나 드라이브에 플로피 디스크가 없거나 컴퓨터에 플로피 드라이브가 설치되어 있지 않을 경우 컴퓨터는 오류 메시지를 생성합니다.
- **Onboard CD-ROM Drive** — 컴퓨터가 CD 드라이브로 부팅을 시도합니다. 드라이브에 CD 가 없거나 CD 에 운영 체제가 없는 경우 컴퓨터는 오류 메시지를 표시합니다.
- **Integrated NIC** — 컴퓨터가 내장형 NIC를 사용하여 부팅을 시도합니다. 내장형 NIC가 연결되지 않은 경우 컴퓨터는 오류 메시지를 표시합니다.
- **USB-Device, USB-Floppy, USB-CDROM** — 장치를 USB 포트에 연결하고 부팅 메뉴에서 옵션을 선택하기 전에 컴퓨터를 재시작해야 합니다. 컴퓨터가 해당 USB 장치로 부팅을 시도합니다. 해당 드라이브 또는 디스크에 운영 체제가 없는 경우 컴퓨터는 오류 메시지를 표시합니다.



주: USB 장치로 부팅하려면 해당 장치가 부팅 가능해야 합니다. 장치가 부팅 가능한지 확인하려면 해당 장치 설명서를 참조하십시오.

현재 부팅 순서 변경

예를 들면 이 기능을 사용하여 플로피 드라이브, 메모리 키 또는 CD-RW 드라이브 등과 같은 USB 장치로 컴퓨터를 재시작할 수 있습니다.

 **주**: USB 플로피 드라이브로 부팅할 경우 시스템 설치 프로그램에서 먼저 **Diskette Interface** 를 **Disabled** 로 설정해야 합니다 (95 페이지 "시스템 설치 프로그램" 참조).

- 1 USB 장치로 부팅하는 경우, USB 장치를 USB 커넥터에 연결하십시오 (13 페이지 "컴퓨터 전면 모습" 참조).
- 2 컴퓨터를 켜거나 재시작하십시오.
- 3 화면 우측 상단 구석에 F2 = Setup, F12 = Boot Menu 가 나타나면 <F12> 키를 누르십시오.

시간이 초과되어 운영 체제 로고가 나타나면 Microsoft Windows 바탕 화면이 표시될 때까지 기다렸다가 컴퓨터를 종료 (59 페이지 "컴퓨터 끄기" 참조) 하고 다시 시도해 보십시오.

- 4 <F1> 키를 눌러 계속하십시오.
사용할 수 있는 모든 부팅 장치를 나열한 **Boot Menu** 가 나타납니다.
- 5 화살표 키를 사용하여 해당 장치를 선택하십시오 (현재 부팅에만 해당됨).

 **주**: USB 장치로 부팅하려면 해당 장치가 부팅 가능해야 합니다. 장치가 부팅 가능한지 확인하려면 해당 장치 설명서를 참조하십시오.

이후 부팅을 위한 부팅 순서 변경

- 1 시스템 설치 프로그램을 시작하고 **System** 그룹에서 **Boot Sequence** 를 선택하십시오 (96 페이지 "시스템 설치 프로그램 옵션" 참조).
- 2 <Enter> 키를 눌러 메뉴를 표시하십시오.
 **주**: 부팅 순서를 원래대로 복구할 경우에 대비하여 현재의 부팅 순서를 기록해 두십시오.
- 3 위쪽 및 아래쪽 화살표 키를 눌러 해당 **Boot Sequence** 옵션을 강조 표시하십시오.
- 4 U 또는 D 키를 눌러 부팅 순서에서 옵션을 위 또는 아래로 이동하십시오.
- 5 <Enter> 키를 눌러 변경사항을 **저장**하거나 <Esc> 키를 눌러 **취소**하십시오.

잇은 암호 및 CMOS 설정 삭제

⚠ 주의 : 이 항목의 절차를 수행하기 전에 제품 정보 안내에 있는 안전 지침을 따르십시오.

점퍼 위치

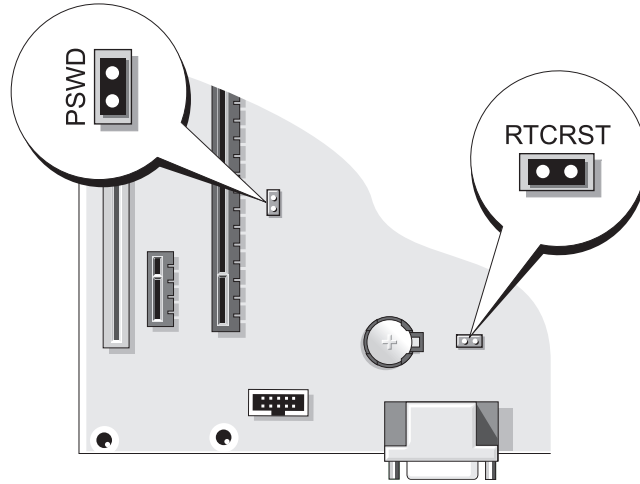

암호 설정 삭제

- 1 59 페이지 " 시작하기 전에 " 의 절차를 따르십시오 .
- 2 시스템 보드에서 2핀 암호 점퍼 (PSWD) 를 찾고 (102 페이지 "점퍼 위치" 참조) 점퍼 플러그를 핀 1 와 핀 2 에 연결하여 암호를 삭제하십시오 .
✎ 주 : 컴퓨터를 수릴할 때 점퍼 플러그는 핀 1 에 연결되어 있습니다 .
- 3 컴퓨터 덮개를 장착하십시오 (89 페이지 " 컴퓨터 덮개 장착 " 참조) .
- 4 컴퓨터와 모니터를 전원 콘센트에 연결한 다음 전원을 켜십시오 .
- 5 Microsoft® Windows® 바탕 화면이 나타나면 컴퓨터를 종료하십시오 (59 페이지 " 컴퓨터 끄기 " 참조) .
- 6 모니터의 전원을 끄고 , 전원 콘센트에서 시스템을 분리하십시오 .
- 7 컴퓨터 전원 케이블을 전원 콘센트에서 분리한 다음 전원 단추를 눌러 시스템 보드를 접지시키십시오 .
- 8 컴퓨터 덮개를 분리하십시오 (60 페이지 " 컴퓨터 덮개 분리 " 참조) .
- 9 시스템 보드에서 2 핀 암호 점퍼 (PSWD) 를 찾고 점퍼를 핀 1 에 장착하여 암호 기능을 다시 활성화 하십시오 .

10 컴퓨터 덮개를 장착하십시오 (89 페이지 "컴퓨터 덮개 장착" 참조).

➡ **주의사항** : 네트워크 케이블을 연결하려면 먼저 케이블을 네트워크 포트나 장치에 끼운 다음 컴퓨터에 끼우십시오 .

11 컴퓨터와 장치를 전원 콘센트에 연결한 다음 전원을 켜십시오 .

CMOS 설정 삭제

⚠ **주의** : 이 항목의 절차를 수행하기 전에 제품 정보 안내에 있는 안전 지침을 따르십시오 .

1 59 페이지 "시작하기 전에" 의 절차를 따르십시오 .

2 현재 CMOS 설정을 재설정하십시오 .

a 시스템 보드에서 2 핀 CMOS 점퍼 (RTCRST) 를 찾으십시오 (102 페이지 "점퍼 위치" 참조).

b 핀 1 에서 점퍼 플러그를 분리하십시오 .

c 점퍼 플러그를 핀 1 과 2 에 놓고 대략 5 초 정도 기다리십시오 .

d 점퍼 플러그를 핀 1 에 장착하십시오 .

3 컴퓨터 덮개를 장착하십시오 (89 페이지 "컴퓨터 덮개 장착" 참조).

➡ **주의사항** : 네트워크 케이블을 연결하려면 먼저 케이블을 네트워크 포트나 장치에 끼운 다음 컴퓨터에 끼우십시오 .

4 컴퓨터와 장치를 전원 콘센트에 연결한 다음 전원을 켜십시오 .

컴퓨터 청소

⚠ **주의** : 이 항목의 절차를 수행하기 전에 제품 정보 안내에 있는 안전 지침을 따르십시오 .

컴퓨터, 키보드 및 모니터

⚠ **주의** : 컴퓨터를 청소하기 전에 전원 콘센트에서 컴퓨터를 분리하십시오 . 물기있는 부드러운 천을 사용하여 컴퓨터를 청소하십시오 . 인화성 물질이 포함된 액체 세제나 에어졸 클리너를 사용하지 마십시오 .

• 압축 공기 청소기를 사용하여 키보드의 키사이에 있는 먼지를 제거하십시오 .

➡ **주의사항** : 반사 방지 코팅에 대한 손상을 방지하려면 디스플레이를 비누나 알코올로 닦지 마십시오 .

• 모니터 화면을 닦으려면 부드럽고 깨끗한 천에 물을 살짝 적십니다 . 모니터의 정전기 방지 코팅 처리에 적합한 특수 처리된 화면 청소 티슈나 세제를 사용할 수도 있습니다 .

• 식기 세제와 물을 1:3 의 비율로 혼합하여 부드럽고 깨끗한 천에 묻혀 키보드, 컴퓨터 및 모니터 플라스틱을 닦으십시오 .

천을 적시거나 물이 컴퓨터 또는 키보드에 떨어지지 않도록 하십시오 .

마우스



주의사항: 마우스를 청소하기 전에 컴퓨터에서 분리하십시오.

화면의 커서가 제대로 움직이지 않거나 이상하게 움직이면 마우스를 청소하십시오.

비광학 마우스 청소

- 1 중성 세제를 천에 적셔 마우스 외부를 청소하십시오.
- 2 마우스 밑면에 있는 고정 고리를 시계 반대 방향으로 돌려 볼을 꺼내십시오.
- 3 깨끗하고 보풀이 없는 천으로 볼을 닦으십시오.
- 4 입으로 볼 케이지 안쪽을 조심스럽게 불거나 압축 공기 청소기를 사용하여 먼지와 보풀을 제거하십시오.
- 5 볼 케이지 안에 있는 롤러가 더러운 경우 소독용 알코올을 살짝 적신 면봉으로 롤러를 닦으십시오.
- 6 롤러의 위치가 잘못되어 있으면 제자리로 돌려놓으십시오. 면봉의 솜털이 롤러에 남아 있지 않도록 확인하십시오.
- 7 볼과 고정 고리를 장착하고 고정 고리를 시계 방향으로 돌려 고정하십시오.

광학 마우스 청소

중성 세제를 천에 적셔 마우스 외부를 청소하십시오.

플로피 드라이브



주의사항: 면봉으로 드라이브 헤드를 청소하지 마십시오. 이 경우, 헤드 정렬이 흐트러져 드라이브가 작동하지 않을 수도 있습니다.

시중에서 판매하는 청소 키트 사용하여 플로피 드라이브를 청소하십시오. 청소용 키트에는 정상 작동 시 오염 물질을 제거할 수 있는 사전 처리된 플로피 디스크가 들어 있습니다.

CD 및 DVD



주의사항: 항상 압축 공기를 사용하여 CD/DVD 드라이브의 렌즈를 닦고 압축 공기 제품과 함께 제공된 사용 지침을 따르십시오. 드라이브의 렌즈를 절대 손으로 만지지 마십시오.

CD 나 DVD 재생 상태가 좋지 않은 (예를 들면 튕김) 경우, 디스크를 청소하십시오.

- 1 디스크를 잡을 때는 바깥쪽 테두리를 잡으십시오. 중앙 부분의 구멍 모서리를 잡아도 됩니다.



주의사항: 원을 그리면서 디스크를 닦으면 표면이 손상됩니다.

- 2 부드러운 천을 사용하여 디스크 밑면(레이블이 없는 쪽)을 중앙에서 바깥쪽을 향해 직선으로 조심스럽게 닦으십시오.

찌든 때는 물이나 물과 중성 세제를 혼합하여 닦으십시오. 시중에서 판매하는 제품을 사용해도 디스크를 청소하고 먼지, 지문, 긁힘 등을 방지할 수 있습니다. CD 청소 제품은 DVD 에 사용해도 됩니다.

Dell 사에 문의하기

인터넷으로 Dell 사에 문의하려면 다음 웹 사이트를 이용하십시오.

- www.dell.com
- support.dell.com (지원)

국가/지역별 웹 주소는 아래 표에 나와있는 해당 지역을 찾아 보시기 바랍니다.



주: 수신자 부담 번호는 목록에 명시되어 있는 국가/지역에서만 사용할 수 있습니다.



주: 일부 국가에서 Dell XPS™ 휴대용 컴퓨터의 특정 지원은 유관 국가를 위해 별도로 제공된 전화 번호를 사용하여 문의할 수 있습니다. XPS 휴대용 컴퓨터에 대해 별도로 제공된 전화 번호를 찾을 수 없는 경우에는 제공된 지원 번호를 사용하여 Dell 사에 문의할 수 있으며 사용자의 전화는 해당 부서로 연결됩니다.

Dell 사에 문의하려면 다음 표에 나와 있는 전화 번호, 코드, 전자 우편 주소를 이용하십시오. 사용할 코드를 확인하려면, 지역 또는 국제 교환원에게 문의하십시오.

국가/지역 (도시) 국제 접속 코드 국가/지역 코드 도시 코드	부서명 또는 서비스 분야, 웹 사이트 및 전자 우편 주소	지역 코드, 지역 번호 및 수신자 부담 번호
앵귤라	대표 지원부	수신자 부담 번호 : 800-335-0031
앤티가 바부다	대표 지원부	1-800-805-5924
아르헨티나 (부에노스 아이레스)	웹 사이트 : www.dell.com.ar 전자 우편 : us_latina_services@dell.com	
국제 접속 코드 : 00	데스크탑 및 휴대용 컴퓨터를 위한 전자 우편 :	
국가 코드 : 54	la-techsupport@dell.com	
도시 코드 : 11	서버 및 EMC® 저장 장치 제품을 위한 전자 우편 :	
	la_enterprise@dell.com	
	고객 관리	수신자 부담 번호 : 0-800-444-0730
	기술 지원	수신자 부담 번호 : 0-800-444-0733
	기술 지원 서비스	수신자 부담 번호 : 0-800-444-0724
	판매	0-810-444-3355
아루바	대표 지원부	수신자 부담 번호 : 800-1578
호주 (시드니)	웹 사이트 : support.ap.dell.com	
국제 접속 코드 : 0011	전자 우편 : support.ap.dell.com/contactus	
국가 코드 : 61	대표 지원부	13DELL-133355
도시 코드 : 2		

국가 / 지역 (도시) 국제 접속 코드 국가 / 지역 코드 도시 코드	부서명 또는 서비스 분야 , 웹 사이트 및 전자 우편 주소	지역 코드 , 지역 번호 및 수신자 부담 번호
오스트리아 (비엔나)	웹 사이트 : support.euro.dell.com	
국제 접속 코드 : 900	전자 우편 : tech_support_central_europe@dell.com	
국가 코드 : 43	가정 / 중소기업체 판매	0820 240 530 00
도시 코드 : 1	가정 / 중소기업체 팩스 번호	0820 240 530 49
	가정 / 중소기업체 고객 관리	0820 240 530 14
	우선 계정 / 기업체 고객 관리	0820 240 530 16
	XPS 휴대용 컴퓨터 전용 지원	0820 240 530 81
	모든 기타 Dell 컴퓨터를 위한 가정 / 중소기업체 기술 지원	0820 240 530 14
	우선 계정 / 기업체 지원	0660 8779
	교환대	0820 240 530 00
바하마	대표 지원부	수신자 부담 번호 : 1-866-278-6818
바베이도스	대표 지원부	1-800-534-3066
벨기에 (브뤼셀)	웹 사이트 : support.euro.dell.com	
국제 접속 코드 : 00	XPS 휴대용 컴퓨터 전용 기술 지원	02 481 92 96
국가 코드 : 32	기타 모든 Dell 컴퓨터를 위한 기술 지원	02 481 92 88
도시 코드 : 2	기술 지원 팩스 번호	02 481 92 95
	고객 관리	02 713 15 65
	기업체 판매	02 481 91 00
	팩스 번호	02 481 92 99
	교환대	02 481 91 00
버뮤다 제도	대표 지원부	1-800-342-0671
볼리비아	대표 지원부	수신자 부담 번호 : 800-10-0238
브라질	웹 사이트 : www.dell.com/br	
국제 접속 코드 : 00	고객 지원 , 기술 지원	
국가 코드 : 55		0800 90 3355
도시 코드 : 51	기술 지원 팩스 번호	51 481 5470
	고객 관리 팩스 번호	51 481 5480
	판매	0800 90 3390
영국령 버진 제도	대표 지원부	수신자 부담 번호 : 1-866-278-6820

국가 / 지역 (도시) 국제 접속 코드 국가 / 지역 코드 도시 코드	부서명 또는 서비스 분야 , 웹 사이트 및 전자 우편 주소	지역 코드 , 지역 번호 및 수신자 부담 번호
브루나이 국가 코드 : 673	기술 지원 (말레이시아 페낭)	604 633 4966
	고객 관리 (말레이시아 페낭)	604 633 4888
	일반 판매 (말레이시아 페낭)	604 633 4955
캐나다 (온타리오 주 노스 요크) 국제 접속 코드 : 011	온라인 주문 현황 : www.dell.ca/ostatus	
	AutoTech(하드웨어 및 보증 지원 관련 자동 응답)	수신자 부담 번호 : 1-800-247-9362
	고객 서비스 (가정 판매 / 중소기업체)	수신자 부담 번호 : 1-800-847-4096
	고객 서비스 (중소기업체 및 대기업체 , 정부 기관)	수신자 부담 번호 : 1-800-326-9463
	고객 서비스 (프린터 , 프로젝터 , TV, 소형 장치 , 디지털 주크 박스 , 무선 장치)	수신자 부담 번호 : 1-800-847-4096
	하드웨어 보증 지원 (가정 판매 / 중소기업체)	수신자 부담 번호 : 1-800-906-3355
	하드웨어 보증 지원 (중소기업체 및 대기업체 , 정 부 기관)	수신자 부담 번호 : 1-800-387-5757
	하드웨어 보증 지원 (프린터 , 프로젝터 , TV, 소 형 장치 , 디지털 주크 박스 , 무선 장치)	1-877-335-5767
	판매 (가정 / 중소기업체)	수신자 부담 번호 : 1-800-387-5752
	판매 (중소기업체 및 대기업체 , 정부 기관)	수신자 부담 번호 : 1-800-387-5755
예비 부품 판매 및 확장된 판매 서비스	1 866 440 3355	
케이맨 제도	대표 지원부	1-800-805-7541
칠레 (산티아고) 국가 코드 : 56 도시 코드 : 2	판매 및 고객 지원	수신자 부담 번호 : 1230-020-4823

국가 / 지역 (도시) 국제 접속 코드 국가 / 지역 코드 도시 코드	부서명 또는 서비스 분야 , 웹 사이트 및 전자 우편 주소	지역 코드 , 지역 번호 및 수신자 부담 번호
중국 (하문)	기술 지원 웹 사이트 : support.dell.com.cn	
국가 코드 : 86	기술 지원 전자 우편 : cn_support@dell.com	
도시 코드 : 592	고객 관리 전자 우편 : customer_cn@dell.com	
	기술 지원 팩스 번호	592 818 1350
	기술 지원 (Dell™ Dimension™ 및 Inspiron)	수신자 부담 번호 : 800 858 2968
	기술 지원 (OptiPlex™, Latitude™ 및 Dell Precision™)	수신자 부담 번호 : 800 858 0950
	기술 지원 (서버 및 저장 장치)	수신자 부담 번호 : 800 858 0960
	기술 지원 (프로젝터 , PDA, 스위치 , 라우터 등)	수신자 부담 번호 : 800 858 2920
	기술 지원 (프린터)	수신자 부담 번호 : 800 858 2311
	고객 관리	수신자 부담 번호 : 800 858 2060
	고객 관리 팩스 번호	592 818 1308
	가정 및 중소기업체	수신자 부담 번호 : 800 858 2222
	우선 계정부	수신자 부담 번호 : 800 858 2557
	GCP 대기업체 고객	수신자 부담 번호 : 800 858 2055
	대기업체 주요 고객	수신자 부담 번호 : 800 858 2628
	북부 대기업체 고객	수신자 부담 번호 : 800 858 2999
	북부 정부 및 교육 기관 대기업체 고객	수신자 부담 번호 : 800 858 2955
	동부 대기업체 고객	수신자 부담 번호 : 800 858 2020
	동부 정부 및 교육 기관 대기업체 고객	수신자 부담 번호 : 800 858 2669
	대기업체 고객 대기팀	수신자 부담 번호 : 800 858 2572
	남부 대기업체 고객	수신자 부담 번호 : 800 858 2355
	서부 대기업체 고객	수신자 부담 번호 : 800 858 2811
	대기업체 고객 예비 부품	수신자 부담 번호 : 800 858 2621
콜롬비아	대표 지원부	980-9-15-3978
코스타리카	대표 지원부	0800-012-0435

국가 / 지역 (도시) 국제 접속 코드 국가 / 지역 코드 도시 코드	부서명 또는 서비스 분야 , 웹 사이트 및 전자 우편 주소	지역 코드 , 지역 번호 및 수신자 부담 번호	
체코 (프라하) 국제 접속 코드 : 00 국가 코드 : 420	웹 사이트 : support.euro.dell.com		
	전자 우편 : czech_dell@dell.com		
	기술 지원	22537 2727	
	고객 관리	22537 2707	
	팩스 번호	22537 2714	
	기술 팩스 번호	22537 2728	
덴마크 (코펜하겐) 국제 접속 코드 : 00 국가 코드 : 45	웹 사이트 : support.euro.dell.com		
	XPS 휴대용 컴퓨터 전용 기술 지원	7010 0074	
	기타 모든 Dell 컴퓨터를 위한 기술 지원	7023 0182	
	고객 관리 (관련)	7023 0184	
	가정 / 중소기업체 고객 관리	3287 5505	
	교환대 (관련)	3287 1200	
도미니카 도미니카공화국	대표 지원부	수신자 부담 번호 : 1-866-278-6821	
	대표 지원부	1-800-148-0530	
	에콰도르 엘살바도르	대표 지원부	수신자 부담 번호 : 999-119
		대표 지원부	01-899-753-0777
핀란드 (헬싱키) 국제 접속 코드 : 990 국가 코드 : 358 도시 코드 : 9	웹 사이트 : support.euro.dell.com		
	기술 지원	09 253 313 60	
	고객 관리	09 253 313 38	
	팩스 번호	09 253 313 99	
	교환대	09 253 313 00	

국가/지역 (도시) 국제 접속 코드 국가/지역 코드 도시 코드	부서명 또는 서비스 분야, 웹 사이트 및 전자 우편 주소	지역 코드, 지역 번호 및 수신자 부담 번호
프랑스 (파리)(몽펠리에)	웹 사이트 : support.euro.dell.com	
국제 접속 코드 : 00	가정 및 중소기업체	
국가 코드 : 33	XPS 휴대용 컴퓨터 전용 기술 지원	0825 387 129
도시 코드 : (1) (4)	기타 모든 Dell 컴퓨터를 위한 기술 지원	0825 387 270
	고객 관리	0825 823 833
	교환대	0825 004 700
	교환대 (프랑스 외 기타 지역 전화)	04 99 75 40 00
	판매	0825 004 700
	팩스 번호	0825 004 701
	팩스 번호 (프랑스 외 기타 지역 전화)	04 99 75 40 01
	기업체	
	기술 지원	0825 004 719
	고객 관리	0825 338 339
	교환대	01 55 94 71 00
	판매	01 55 94 71 00
	팩스 번호	01 55 94 71 01
독일 (랑겐)	웹 사이트 : support.euro.dell.com	
국제 접속 코드 : 00	전자 우편 : tech_support_central_europe@dell.com	
국가 코드 : 49	XPS 휴대용 컴퓨터 전용 기술 지원	06103 766-7222
도시 코드 : 6103	기타 모든 Dell 컴퓨터를 위한 기술 지원	06103 766-7200
	가정 / 중소기업체 고객 관리	0180-5-224400
	전체 분류 고객 관리	06103 766-9570
	우선 계정 고객 관리	06103 766-9420
	대기업체 계정 고객 관리	06103 766-9560
	공공 계정 고객 관리	06103 766-9555
	교환대	06103 766-7000

국가 / 지역 (도시) 국제 접속 코드 국가 / 지역 코드 도시 코드	부서명 또는 서비스 분야 , 웹 사이트 및 전자 우편 주소	지역 코드 , 지역 번호 및 수신자 부담 번호
그리스	웹 사이트 : support.euro.dell.com	
국제 접속 코드 : 00	기술 지원	00800-44 14 95 18
국가 코드 : 30	특별 서비스 기술 지원	00800-44 14 00 83
	교환대	2108129810
	특별 서비스 교환대	2108129811
	판매	2108129800
	팩스 번호	2108129812
그레나다	대표 지원부	수신자 부담 번호 : 1-866-540-3355
과테말라	대표 지원부	1-800-999-0136
가이아나	대표 지원부	수신자 부담 번호 : 1-877-270-4609
중국 홍콩	웹 사이트 : support.ap.dell.com	
국제 접속 코드 : 001	기술 지원 전자 우편 : HK_support@Dell.com	
지역 코드 : 852	기술 지원 (Dimension 및 Inspiron)	2969 3188
	기술 지원 (OptiPlex, Latitude 및 Dell Precision)	2969 3191
	기술 지원 (PowerApp™, PowerEdge™, PowerConnect™ 및 PowerVault™)	2969 3196
	고객 관리	3416 0910
	대기업체 고객	3416 0907
	글로벌 고객 프로그램	3416 0908
	중소기업체부	3416 0912
	가정 및 중소기업체부	2969 3105
인도	전자 우편 : india_support_desktop@dell.com india_support_notebook@dell.com india_support_Server@dell.com	
	기술 지원	1600338045 및 1600448046
	판매 (대기업체 고객)	1600 33 8044
	판매 (가정 및 중소기업체)	1600 33 8046

국가/지역 (도시) 국제 접속 코드 국가/지역 코드 도시 코드	부서명 또는 서비스 분야, 웹 사이트 및 전자 우편 주소	지역 코드, 지역 번호 및 수신자 부담 번호
아일랜드 (체리우드) 국제 접속 코드 : 00 국가 코드 : 353 도시 코드 : 1	웹 사이트 : support.euro.dell.com	
	전자 우편 : dell_direct_support@dell.com	
	XPS 휴대용 컴퓨터 전용 기술 지원	1850 200 722
	기타 모든 Dell 컴퓨터를 위한 기술 지원	1850 543 543
	영국 기술 지원 (영국 내 전화만 해당)	0870 908 0800
	개인 사용자 고객 관리	01 204 4014
	중소기업체 고객 관리	01 204 4014
	영국 고객 관리 (영국 내 전화만 해당)	0870 906 0010
	기업체 고객 관리	1850 200 982
	기업체 고객 관리 (영국 내 전화만 해당)	0870 907 4499
	아일랜드 판매	01 204 4444
	영국 판매 (영국 내 전화만 해당)	0870 907 4000
	팩스 번호 / 판매 팩스 번호	01 204 0103
교환대	01 204 4444	
이탈리아 (밀라노) 국제 접속 코드 : 00 국가 코드 : 39 도시 코드 : 02	웹 사이트 : support.euro.dell.com	
	가정 및 중소기업체	
	기술 지원	02 577 826 90
	고객 관리	02 696 821 14
	팩스 번호	02 696 821 13
	교환대	02 696 821 12
	기업체	
	기술 지원	02 577 826 90
	고객 관리	02 577 825 55
	팩스 번호	02 575 035 30
	교환대	02 577 821
자메이카	대표 지원부 (자메이카 내 전화만 해당)	1-800-682-3639

국가 / 지역 (도시) 국제 접속 코드 국가 / 지역 코드 도시 코드	부서명 또는 서비스 분야 , 웹 사이트 및 전자 우편 주소	지역 코드 , 지역 번호 및 수신자 부담 번호
일본 (가와사키)	웹 사이트 : support.jp.dell.com	
국제 접속 코드 : 001	기술 지원 (서버)	수신자 부담 번호 : 0120-198-498
국가 코드 : 81	일본 외 기타 지역 기술 지원 (서버)	81-44-556-4162
도시 코드 : 44	기술 지원 (Dimension 및 Inspiron)	수신자 부담 번호 : 0120-198-226
	일본 외 기타 지역 기술 지원 (Dimension, Inspiron)	81-44-520-1435
	기술 지원 (Dell Precision, OptiPlex, Latitude)	수신자 부담 번호 : 0120-198-433
	일본 외 기타 지역 기술 지원 (Dell Precision, OptiPlex, Latitude)	81-44-556-3894
	기술 지원 (PDA, 프로젝터, 프린터, 라우터)	수신자 부담 번호 : 0120-981-690
	일본 외 기타 지역 기술 지원 (PDA, 프로젝터, 프린터, 라우터)	81-44-556-3468
	Faxbox 서비스	044-556-3490
	24 시간 자동 응답 주문 서비스	044-556-3801
	고객 관리	044-556-4240
	기업체 판매부 (최대 400 명의 직원)	044-556-1465
	우선 계정 판매부 (400 명 이상 직원)	044-556-3433
	대기업체 판매부 (3,500 명 이상 직원)	044-556-3430
	공공 판매 (정부, 교육, 의료 기관)	044-556-1469
	일본 전지역	044-556-3469
	개별 사용자	044-556-1760
	교환대	044-556-4300
한국 (서울)	전자 우편 : krsupport@dell.com	
국제 접속 코드 : 001	지원	수신자 부담 번호 : 080-200-3800
국가 코드 : 82	지원 (Dimension, PDA, 전자 장치 및 부속품)	수신자 부담 번호 : 080-200-3801
도시 코드 : 2	판매	수신자 부담 번호 : 080-200-3600
	팩스 번호	2194-6202
	교환대	2194-6000

국가 / 지역 (도시) 국제 접속 코드 국가 / 지역 코드 도시 코드	부서명 또는 서비스 분야 , 웹 사이트 및 전자 우편 주소	지역 코드 , 지역 번호 및 수신자 부담 번호
라틴 아메리카	고객 기술 지원 (미국 텍사스 주 오스틴)	512 728-4093
	고객 서비스 (미국 텍사스 주 오스틴)	512 728-3619
	팩스 번호 (기술 지원 및 고객 서비스)(미국 텍 사스 주 오스틴)	512 728-3883
	판매 (미국 텍사스 주 오스틴)	512 728-4397
	판매 팩스 번호 (미국 텍사스 주 오스틴)	512 728-4600 또는 512 728-3772
룩셈부르크	웹 사이트 : support.euro.dell.com	
국제 접속 코드 : 00	지원	342 08 08 075
국가 코드 : 352	가정 / 중소기업체 판매	+32 (0)2 713 15 96
	기업체 판매	26 25 77 81
	고객 관리	+32 (0)2 481 91 19
	팩스 번호	26 25 77 82
중국 오문	기술 지원	수신자 부담 번호 : 0800 105
지역 코드 : 853	고객 서비스 (중국 , 하문)	34 160 910
	일반 판매 (중국 , 하문)	29 693 115
말레이시아 (페낭)	웹 사이트 : support.ap.dell.com	
국제 접속 코드 : 00	기술 지원 (Dell Precision, OptiPlex, Latitude)	수신자 부담 번호 : 1 800 880 193
국가 코드 : 60	기술 지원 (Dimension, Inspiron, 전자 장치 및 부 속품)	수신자 부담 번호 : 1 800 881 306
도시 코드 : 4	기술 지원 (PowerApp, PowerEdge, PowerConnect 및 PowerVault)	수신자 부담 번호 : 1 800 881 386
	고객 관리	수신자 부담 번호 : 1 800 881 306 (옵션 6)
	일반 판매	수신자 부담 번호 : 1 800 888 202
	기업체 판매	수신자 부담 번호 : 1 800 888 213

국가 / 지역 (도시) 국제 접속 코드 국가 / 지역 코드 도시 코드	부서명 또는 서비스 분야 , 웹 사이트 및 전자 우편 주소	지역 코드 , 지역 번호 및 수신자 부담 번호
멕시코 국제 접속 코드 : 00 국가 코드 : 52	고객 기술 지원 판매 고객 서비스 기본	001-877-384-8979 또는 001-877-269-3383 50-81-8800 또는 01-800-888-3355 001-877-384-8979 또는 001-877-269-3383 50-81-8800 또는 01-800-888-3355
몬세라트	대표 지원부	수신자 부담 번호 : 1-866-278-6822
네덜란드 안틸레스	대표 지원부	001-800-882-1519
네덜란드 (암스테르담) 국제 접속 코드 : 00 국가 코드 : 31 도시 코드 : 20	웹 사이트 : support.euro.dell.com XPS 휴대용 컴퓨터 전용 기술 지원 기타 모든 Dell 컴퓨터를 위한 기술 지원 기술 지원 팩스 번호 가정 / 중소기업체 고객 관리 관련 고객 관리 가정 / 중소기업체 판매 관련 판매 가정 / 중소기업체 판매 팩스 번호 관련 판매 팩스 번호 교환대 교환대 팩스 번호	020 674 45 94 020 674 45 00 020 674 47 66 020 674 42 00 020 674 43 25 020 674 55 00 020 674 50 00 020 674 47 75 020 674 47 50 020 674 50 00 020 674 47 50
뉴질랜드 국제 접속 코드 : 00 국가 코드 : 64	웹 사이트 : support.ap.dell.com 전자 우편 : support.ap.dell.com/contactus 대표 지원부	0800 441 567
니카라과	대표 지원부	001-800-220-1006

국가 / 지역 (도시) 국제 접속 코드 국가 / 지역 코드 도시 코드	부서명 또는 서비스 분야, 웹 사이트 및 전자 우편 주소	지역 코드, 지역 번호 및 수신자 부담 번호
노르웨이 (뤼사케르) 국제 접속 코드 : 00 국가 코드 : 47	웹 사이트 : support.euro.dell.com XPS 휴대용 컴퓨터 전용 기술 지원 기타 모든 Dell 제품을 위한 기술 지원 관련 고객 관리 가정 / 중소기업체 고객 관리 교환대 팩스 교환대	815 35 043 671 16882 671 17575 23162298 671 16800 671 16865
파나마	대표 지원부	001-800-507-0962
페루	대표 지원부	0800-50-669
폴란드 (바르샤바) 국제 접속 코드 : 011 국가 코드 : 48 도시 코드 : 22	웹 사이트 : support.euro.dell.com 전자 우편 : pl_support_tech@dell.com 고객 서비스 전화 번호 고객 관리 판매 고객 서비스 팩스 번호 접수 창구 팩스 번호 교환대	57 95 700 57 95 999 57 95 999 57 95 806 57 95 998 57 95 999
포르투갈 국제 접속 코드 : 00 국가 코드 : 351	웹 사이트 : support.euro.dell.com 기술 지원 고객 관리 판매 팩스 번호	707200149 800 300 413 800 300 410 또는 800 300 411 또는 800 300 412 또는 21 422 07 10 21 424 01 12
푸에르토리코	대표 지원부	1-800-805-7545
세인트키츠 네비스	대표 지원부	수신자 부담 번호 : 1-877-441-4731
세인트루시아	대표 지원부	1-800-882-1521
세인트 빈센트 그레나딘	대표 지원부	수신자 부담 번호 : 1-877-270-4609

국가 / 지역 (도시) 국제 접속 코드 국가 / 지역 코드 도시 코드	부서명 또는 서비스 분야 , 웹 사이트 및 전자 우편 주소	지역 코드 , 지역 번호 및 수신자 부담 번호
싱가포르 (싱가포르) 국제 접속 코드 : 005 국가 코드 : 65	웹 사이트 : support.ap.dell.com	
	기술 지원 (Dimension, Inspiron, 전자 장치 및 부속품)	수신자 부담 번호 : 1800 394 7430
	기술 지원 (OptiPlex, Latitude 및 Dell Precision)	수신자 부담 번호 : 1800 394 7488
	기술 지원 (PowerApp, PowerEdge, PowerConnect 및 PowerVault)	수신자 부담 번호 : 1800 394 7478
	고객 관리	수신자 부담 번호 : 1 800 394 7430 (옵션 6)
	일반 판매 기업체 판매	수신자 부담 번호 : 1 800 394 7412 수신자 부담 번호 : 1 800 394 7419
슬로바키아 (프라하) 국제 접속 코드 : 00 국가 코드 : 421	웹 사이트 : support.euro.dell.com	
	전자 우편 : czech_dell@dell.com	
	기술 지원	02 5441 5727
	고객 관리	420 22537 2707
	팩스 번호	02 5441 8328
	기술 팩스 번호 교환대 (판매)	02 5441 8328 02 5441 7585
남아프리카공화국 (요하네스버그) 국제 접속 코드 : 09/091 국가 코드 : 27 도시 코드 : 11	웹 사이트 : support.euro.dell.com	
	전자 우편 : dell_za_support@dell.com	
	특별 대기	011 709 7713
	기술 지원	011 709 7710
	고객 관리	011 709 7707
	판매 팩스 번호 교환대	011 709 7700 011 706 0495 011 709 7700
동남아시아 및 태평양 지역 국가	기술 지원 , 고객 서비스 및 판매 (말레이시아 페낭)	604 633 4810

국가 / 지역 (도시) 국제 접속 코드 국가 / 지역 코드 도시 코드	부서명 또는 서비스 분야 , 웹 사이트 및 전자 우편 주소	지역 코드 , 지역 번호 및 수신자 부담 번호
스페인 (마드리드) 국제 접속 코드 : 00 국가 코드 : 34 도시 코드 : 91	웹 사이트 : support.euro.dell.com	
	가정 및 중소기업체	
	기술 지원	902 100 130
	고객 관리	902 118 540
	판매	902 118 541
	교환대	902 118 541
	팩스 번호	902 118 539
	기업체	
	기술 지원	902 100 130
	고객 관리	902 115 236
교환대	91 722 92 00	
팩스 번호	91 722 95 83	
스웨덴 (Upplands Vasby) 국제 접속 코드 : 00 국가 코드 : 46 도시 코드 : 8	웹 사이트 : support.euro.dell.com	
	XPS 휴대용 컴퓨터 전용 기술 지원	0771 340 340
	기타 모든 Dell 제품을 위한 기술 지원	08 590 05 199
	관련 고객 관리	08 590 05 642
	가정 / 중소기업체 고객 관리	08 587 70 527
	EPP(직원 구매 프로그램) 지원	20 140 14 44
	기술 지원 팩스 번호	08 590 05 594
판매	08 590 05 185	
스위스 (제네바) 국제 접속 코드 : 00 국가 코드 : 41 도시 코드 : 22	웹 사이트 : support.euro.dell.com	
	전자 우편 : Tech_support_central_Europe@dell.com	
	XPS 휴대용 컴퓨터 전용 기술 지원	0848 33 88 57
	모든 기타 Dell 컴퓨터를 위한 가정 / 중소기업체 기술 지원	0844 811 411
	기술 지원 (기업체)	0844 822 844
	고객 관리 (가정 및 중소기업체)	0848 802 202
	고객 관리 (기업체)	0848 821 721
	팩스 번호	022 799 01 90
교환대	022 799 01 01	

국가 / 지역 (도시) 국제 접속 코드 국가 / 지역 코드 도시 코드	부서명 또는 서비스 분야 , 웹 사이트 및 전자 우편 주소	지역 코드 , 지역 번호 및 수신자 부담 번호
중국 대만	웹 사이트 : support.ap.dell.com	
국제 접속 코드 : 002	전자 우편 : ap_support@dell.com	
지역 코드 : 886	기술 지원 (OptiPlex, Latitude, Inspiron, Dimension, 전자 장치 및 부속품)	수신자 부담 번호 : 00801 86 1011
	기술 지원 (PowerApp, PowerEdge, PowerConnect 및 PowerVault)	수신자 부담 번호 : 00801 60 1256
	고객 관리	수신자 부담 번호 : 00801 60 1250 (옵션 5)
	일반 판매	수신자 부담 번호 : 00801 65 1228
	기업체 판매	수신자 부담 번호 : 00801 651 227
태국	웹 사이트 : support.ap.dell.com	
국제 접속 코드 : 001	기술 지원 (OptiPlex, Latitude 및 Dell Precision)	수신자 부담 번호 : 1800 0060 07
국가 코드 : 66	기술 지원 (PowerApp, PowerEdge, PowerConnect 및 PowerVault)	수신자 부담 번호 : 1800 0600 09
	고객 관리	수신자 부담 번호 : 1800 006 007 (옵션 7)
	기업체 판매	수신자 부담 번호 : 1800 006 009
	일반 판매	수신자 부담 번호 : 1800 006 006
트리니다드 / 토바고	대표 지원부	1-800-805-8035
투르크 카이코스 제도	대표 지원부	수신자 부담 번호 : 1-866-540-3355

국가 / 지역 (도시) 국제 접속 코드 국가 / 지역 코드 도시 코드	부서명 또는 서비스 분야 , 웹 사이트 및 전자 우편 주소	지역 코드 , 지역 번호 및 수신자 부담 번호
영국 (Bracknell) 국제 접속 코드 : 00 국가 코드 : 44 도시 코드 : 1344	<p>웹 사이트 : support.euro.dell.com</p> <p>고객 관리 웹 사이트 : support.euro.dell.com/uk/en/ECare/Form/Home.asp</p> <p>전자 우편 : dell_direct_support@dell.com</p> <p>기술 지원 (기업체 / 우선 계정 /PAD[1000 명 이 상 직원])</p> <p>XPS 휴대용 컴퓨터 전용 기술 지원</p> <p>모든 기타 제품에 대한 기술 지원 (직통 및 일반)</p> <p>전체 계정 고객 관리</p> <p>가정 및 중소기업체 고객 관리</p> <p>기업체 고객 관리</p> <p>우선 계정 (500-5000 명 직원) 고객 관리</p> <p>중앙 정부 고객 관리</p> <p>지역 정부 및 교육 기관 고객 관리</p> <p>의료 기관 고객 관리</p> <p>가정 및 중소기업체 판매</p> <p>기업체 / 공공 기관 판매</p> <p>가정 및 중소기업체 팩스 번호</p>	<p>0870 908 0500</p> <p>0870 366 4180</p> <p>0870 908 0800</p> <p>01344 373 186</p> <p>0870 906 0010</p> <p>01344 373 185</p> <p>0870 906 0010</p> <p>01344 373 193</p> <p>01344 373 199</p> <p>01344 373 194</p> <p>0870 907 4000</p> <p>01344 860 456</p> <p>0870 907 4006</p>
우루과이	대표 지원부	수신자 부담 번호 : 000-413-598-2521

국가 / 지역 (도시) 국제 접속 코드 국가 / 지역 코드 도시 코드	부서명 또는 서비스 분야 , 웹 사이트 및 전자 우편 주소	지역 코드 , 지역 번호 및 수신자 부담 번호
미국 (텍사스 주 오스틴) 국제 접속 코드 : 011 국가 코드 : 1	자동 주문 현황 서비스 AutoTech(휴대용 및 데스크탑 컴퓨터) 관련 고객을 위한 하드웨어 및 보증 지원 (Dell TV, 프린터 및 프로젝터) 기타 Dell 제품을 위한 고객 (가정 및 사무실) 지원 고객 서비스 EPP(직원 구매 프로그램) 고객 재무 서비스 웹 사이트 : www.dellfinancialservices.com 재무 서비스 (임차 / 대출) 재무 서비스 (DPA[Dell 우선 계정]) 기업체 고객 서비스 및 지원 EPP(직원 구매 프로그램) 고객 프린터 , 프로젝터 , PDA 및 MP3 플레이어를 위 한 지원 공공 기관 (정부 , 교육 , 의료) 고객 서비스 및 지원 EPP(직원 구매 프로그램) 고객 Dell 판매 Dell 아웃렛 상점 (Dell 에 반품된 컴퓨터) 소프트웨어 및 주변장치 판매 예비 부품 판매 확대된 서비스와 보증 판매 팩스 번호 언어 , 청각 장애자를 위한 Dell 서비스	수신자 부담 번호 : 1-800-433-9014 수신자 부담 번호 : 1-800-247-9362 수신자 부담 번호 : 1-877-459-7298 수신자 부담 번호 : 1-800-624-9896 수신자 부담 번호 : 1-800-624-9897 수신자 부담 번호 : 1-800-695-8133 수신자 부담 번호 : 1-877-577-3355 수신자 부담 번호 : 1-800-283-2210 수신자 부담 번호 : 1-800-456-3355 수신자 부담 번호 : 1-800-695-8133 수신자 부담 번호 : 1-877-459-7298 수신자 부담 번호 : 1-800-456-3355 수신자 부담 번호 : 1-800-695-8133 수신자 부담 번호 : 1-800-289-3355 또는 수신자 부담 번호 : 1-800-879-3355 수신자 부담 번호 : 1-888-798-7561 수신자 부담 번호 : 1-800-671-3355 수신자 부담 번호 : 1-800-357-3355 수신자 부담 번호 : 1-800-247-4618 수신자 부담 번호 : 1-800-727-8320 수신자 부담 번호 : 1-877-DELLITY (1-877-335-5889)
미국령 버진 아일랜드	대표 지원부	1-877-673-3355
베네수엘라	대표 지원부	8001-3605

용어집

본 용어집의 용어는 정보를 제공하기 위한 용도로만 설명되었으며, 특정 컴퓨터에 포함된 특징은 아닙니다.

영어

AC — 교류 전류 (Alternating Current) — AC 어댑터 전원 케이블을 전원 콘센트에 연결했을 때 컴퓨터에 전력을 공급해주는 전류 형식입니다.

ACPI — 고급 구성 및 전원 인터페이스 (advanced configuration and power interface) — 컴퓨터에 연결된 각 장치에 할당된 전원을 절약하기 위해 대기 또는 최대 절전 모드로 컴퓨터를 실행하도록 Microsoft® Windows® 운영 체제를 활성화하는 전원 관리 사양입니다.

AGP — 가속 그래픽 포트 (Accelerated Graphics Port) — 비디오 관련 작업에 시스템 메모리를 사용하도록 해주는 전용 그래픽 포트입니다. AGP 를 사용하면 비디오 회로와 컴퓨터 메모리 사이의 인터페이스가 보다 빠르게 이루어지기 때문에 훨씬 매끄럽고, 생생한 비디오 이미지를 구현할 수 있습니다.

AHCI — 고급 호스트 컨트롤러 인터페이스 (Advanced Host Controller Interface) — SATA 하드 드라이브 호스트 컨트롤러의 인터페이스로서 저장 드라이브가 NCQ (고유 명령 대기) 및 핫플러그와 같은 기술을 활성화하도록 합니다.

ALS — 주변 광선 센서 (ambient light sensor) 입니다.

ASF — 경고 표준 형식 (Alert Standards Format) — 관리 콘솔에 하드웨어를 보고하고 소프트웨어를 경고하는 구조를 정의한 표준입니다. ASF 는 플랫폼과 운영 체제에 독립적으로 고안되었습니다.

BIOS — 기본 입출력 시스템 (Basic Input/Output System) — 컴퓨터 하드웨어와 운영 체제 간의 인터페이스로 작동하는 프로그램 (또는 유틸리티) 입니다. 컴퓨터 설정 변경에 대해 잘 모르면 변경하지 마십시오. **시스템 설치 프로그램**이라고도 합니다.

Bluetooth® 무선 기술 — 작동되는 각 장치가 서로를 자동적으로 인식할 수 있게 해주는 단거리 (9m[29 피트]) 네트워킹 장치의 무선 기술 표준입니다.

bps — 초당 비트 (bits per second) — 데이터 전송 속도를 측정하는 데 사용하는 표준 단위입니다.

BTU — 영국식 열 단위 (British thermal unit) — 방출열 측정 단위입니다.

C — 섭씨 (Celsius) — 빙점을 0° 끓는점을 100° 로 간주하는 온도 측정 범위입니다.

CD-R — 기록 가능 CD (CD Recordable) — 데이터를 기록할 수 있는 CD 입니다. CD-R 에는 데이터를 한 번만 기록할 수 있습니다. 기록한 이후에는 데이터를 지우거나 덮어쓸 수 없습니다.

CD-RW — 재기록 가능 CD (CD ReWritable) — 데이터를 재기록할 수 있는 CD 입니다. CD-RW 디스크에 데이터를 기록한 후 지우거나 덮어쓸 수 (재기록) 있습니다.

CD-RW/DVD 드라이브 — 콤보 드라이브라고도 하며 CD 와 DVD 를 읽을 수 있고, CD-RW (재기록 가능 CD) 및 CD-R (기록 가능 CD) 디스크에 기록할 수 있습니다. CD-RW 디스크에는 여러 번 데이터를 기록할 수 있지만 CD-R 디스크에는 한 번만 기록할 수 있습니다.

CD-RW 드라이브 — CD 를 읽고 CD-RW (쓰기 가능 CD) 및 CD-R (녹음 가능 CD) 디스크에 기록할 수 있는 드라이브입니다. CD-RW 디스크에는 여러 번 데이터를 기록할 수 있지만 CD-R 디스크에는 한 번만 기록할 수 있습니다.

COA — 인증서 (Certificate Of Authenticity) — 컴퓨터에 부착된 스티커에 표기되어 있는 영숫자 코드입니다. **제품 키** 또는 **제품 ID** 라고도 합니다.

CRIMM — 연속 램버스 인라인 메모리 모듈 (Continuity Rambus In-line Memory Module) — 이 모듈에는 메모리 칩이 포함되어 있지 않으며 사용하지 않는 RIMM 슬롯에 삽입하는 특수 모듈입니다.

DDR SDRAM — 더블 데이터 속도 SDRAM (Double-Data-Rate SDRAM) — 두 배 빠른 데이터 버스트 주기로 시스템 성능을 향상시켜주는 SDRAM 유형입니다.

DDR2 SDRAM — 더블 데이터 속도 (Double-Data-Rate) 2 SDRAM — 4 비트 프리페치 및 기타 아키텍처 변경을 사용하여 메모리 속도를 400MHz 이상으로 향상시키는 SDRAM 유형입니다.

DIMM — 듀얼 인라인 메모리 모듈 (dual in-line memory module) — 시스템 보드의 메모리 모듈과 연결된 메모리 칩이 있는 회로 보드입니다.

DIN 커넥터 — 독일 공업 규격 (Deutsche Industrie-Norm) 표준에 맞는 둥근 모양의 6 핀 커넥터이며 일반적으로 PS/2 키보드 또는 마우스 케이블 커넥터에 연결합니다.

DMA — 직접 메모리 접근 (Direct Memory Access) — 프로세서를 거치지 않고 RAM 과 장치 간의 특정 데이터 전송을 가능하게 해주는 채널입니다.

DMTF — 분산형 관리 작업 단체 (Distributed Management Task Force) — 분산형 데스크탑, 네트워크, 엔터프라이즈 및 인터넷 환경 관리의 표준화를 추진하고 있는 하드웨어 및 소프트웨어 회사의 단체입니다.

DRAM — 동적 임의 접근 메모리 (Dynamic Random-Access Memory) — 축전기가 포함되어 있는 집적 회로에 정보를 보관하는 메모리입니다.

DSL — 디지털 가입자 회선 (Digital Subscriber Line) — 아날로그 전화선을 통해 안정된 고속 인터넷 연결을 제공하는 기술입니다.

DVD-R — DVD 기록 가능 (DVD Recordable) — 데이터를 기록할 수 있는 DVD 입니다. DVD-R 에는 데이터를 한 번만 기록할 수 있습니다. 기록한 이후에는 데이터를 지우거나 덮어쓸 수 없습니다.

DVD+RW — DVD 재기록 가능 (DVD rewritable) — 재기록할 수 있는 DVD 입니다. DVD+RW 디스크에 데이터를 기록한 후 지우거나 덮어쓸 수 (재기록) 있습니다 (DVD+RW 기술은 DVD-RW 기술과는 다릅니다).

DVD+RW 드라이브 — DVD 와 대부분의 CD 매체를 읽고 DVD+RW(재기록 가능 DVD) 디스크에 기록할 수 있는 드라이브입니다.

DVI — 디지털 비디오 인터페이스 (Digital Video Interface) — 컴퓨터와 디지털 비디오 디스플레이 사이에 디지털을 전송하는 표준입니다.

ECC — 오류 검사 및 수정 (Error Checking and Correction) — 메모리로 입출력되는 데이터의 정확성을 검사하는 특정 회로가 포함된 메모리의 일종입니다.

ECP — 확장 기능 포트 (Extended Capabilities Port) — 향상된 양방향 데이터 전송을 제공하는 병렬 포트입니다. EPP 와 유사한 ECP 는 직접 메모리 접근을 사용하여 데이터를 전송하고 성능을 향상시킵니다.

EIDE — 고급 내장형 장치 전자기기 (Enhanced Integrated Device Electronics) — 하드 드라이브와 CD 드라이브용 IDE 인터페이스의 향상된 버전입니다.

EMI — 전자기 간섭 (ElectroMagnetic Interference) — 전자기 방사로 인해 나타나는 전자기 간섭입니다.

ENERGY STAR® — 전체 전류 소모량을 줄이는 EPA(Environmental Protection Agency) 요구사항입니다.

EPP — 고급 병렬 포트 (Enhanced Parallel Port) — 양방향으로 데이터를 전송하도록 고안된 병렬 포트입니다.

ESD — 정전기 방전 (ElectroStatic Discharge) — 정전기의 빠른 방전입니다. ESD 는 컴퓨터와 통신 장치의 내장형 회로를 손상시킬 수 있습니다.

ExpressCard — PCMCIA 표준을 따르는 이동식 I/O 카드입니다. 모뎀과 네트워크 어댑터는 ExpressCard 의 일반 종류입니다. ExpressCard 는 PCI Express 및 USB 2.0 표준을 지원합니다.

FBD — 완전 버퍼된 (Fully-Buffered) DIMM — DDR2 DRAM 칩 및 DDR2 SDRAM 칩과 시스템 사이의 통신을 가속하는 AMB(고급 메모리 버퍼) 가 있는 DIMM 입니다.

FCC — 미 연방 통신 위원회 (Federal Communications Commission) — 컴퓨터 및 기타 전자 장치에서 발생할 수 있는 방사물의 양을 규정하여 통신 관련 법규를 적용하는 책임을 지는 미국 기관입니다.

FSB — 전면 버스 (Front Side Bus) — 마이크로프로세서와 RAM 간의 데이터 경로 및 물리적 인터페이스입니다.

FTP — 파일 전송 프로토콜 (File Transfer Protocol) — 인터넷에 연결된 컴퓨터들 간에 파일을 주고 받을 때 사용하는 표준 인터넷 프로토콜입니다.

G — 중력 (Gravity) — 무게 및 힘의 단위입니다.

GB — 기가바이트 (GigaByte) — 1024MB(1,073,741,824 바이트) 에 해당되는 데이터 저장 단위입니다. 하드 드라이브 저장 장치에서는 대개 1,000,000,000 바이트로 간주합니다.

GHz — 기가헤르츠 (GigaHertz) — 10 억 Hz 또는 1000MHz 에 해당되는 주파수 측정 단위입니다. 컴퓨터 프로세서, 버스, 인터페이스 속도는 대개 GHz 로 측정합니다.

GUI — 그래픽 사용자 인터페이스 (Graphical User Interface) — 메뉴, 창, 아이콘을 사용하여 사용자와 상호 작용하는 소프트웨어입니다. Windows 운영 체제에서 작동하는 대부분의 응용프로그램은 GUI 방식입니다.

HTTP — 하이퍼텍스트 전송 프로토콜 (HyperText Transfer Protocol) — 인터넷에 연결된 컴퓨터 간 파일 교환 프로토콜입니다.

Hz — 헤르츠 (Hertz) — 초당 1 주기와 같으며 주파수 측정 단위입니다. 컴퓨터와 전자 장치는 대개 킬로헤르츠 (kHz), 메가헤르츠 (MHz), 기가헤르츠 (GHz) 또는 테라헤르츠 (THz) 단위로 측정됩니다.

IC — 집적 회로 (Integrated Circuit) — 컴퓨터, 오디오 및 비디오 장치에서 사용되는 수 천 또는 수 백만개의 작은 전자 구성요소로 형성된 반도체 박막 또는 칩입니다.

IDE — 내장형 장치 전자기기 (integrated device electronics) — 컨트롤러가 하드 드라이브 또는 CD 드라이브에 내장된 대량 저장 장치의 인터페이스입니다.

IEEE 1394 — 전기 전자 기술자 협회 (Institute of Electrical and Electronics Engineers, Inc.) — 디지털 카메라 및 DVD 플레이어와 같은 IEEE 1394 호환 장치를 컴퓨터에 연결하는 데 사용하는 고성능 직렬 버스입니다.

I/O — 입/출력 (Input/Output) — 컴퓨터에 데이터를 입력하고 출력하는 작동 또는 장치입니다. 키보드와 프린터는 I/O 장치입니다.

I/O 주소 — RAM 의 주소는 특정 장치 (예를 들면 직렬 커넥터, 병렬 커넥터 또는 확장 슬롯) 에 연계되어 있으며 프로세서는 해당 장치와 통신할 수 있습니다.

IrDA — 적외선 데이터 협회 (Infrared Data Association) — 적외선 통신의 국제 표준을 작성하는 단체입니다.

IRQ — 인터럽트 요청 (Interrupt Request) — 특정 장치에 지정되어 해당 장치가 프로세서와 통신할 수 있는 전자 경로입니다. 연결된 각 장치에는 IRQ 가 지정되어 있어야 합니다. 2 개의 장치에 동일한 IRQ 를 지정하여 공유할 수는 있지만 양쪽 장치를 동시에 작동할 수는 없습니다.

ISP — 인터넷 서비스 제공업체 (Internet Service Provider) — 호스트 서버에 액세스하여 직접 인터넷에 연결하고 전자 우편을 송수신하고 웹사이트에 액세스할 수 있도록 서비스를 제공하는 회사입니다. ISP 는 일정한 요금을 받고 소프트웨어 패키지, 사용자 이름, 접속 전화 번호를 제공합니다.

Kb — 킬로비트 (Kilobit) — 1024 비트에 해당되는 데이터 단위입니다. 메모리 집적 회로의 용량을 측정합니다.

KB — 킬로바이트 (KiloByte) — 1024 바이트에 해당하는 데이터 단위지만 일반적으로 1000 바이트라고도 합니다.

kHz — 킬로헤르츠 (kiloHertz) — 1000Hz 에 해당하는 주파수 측정 단위입니다.

LAN — 근거리 통신망 (Local Area Network) — 소규모 지역을 제어하는 컴퓨터 네트워크입니다. LAN 은 한 빌딩이나 가까운 몇 개의 빌딩으로 한정됩니다. LAN 은 전화선과 전파를 통해 멀리 떨어진 다른 LAN 에 연결하여 WAN(Wide Area Network) 을 구축할 수 있습니다.

LCD — 액정 디스플레이 (liquid crystal display) — 휴대용 컴퓨터와 평면 디스플레이에 사용되는 기술입니다.

LED — 발광 다이오드 (Light-Emitting Diode) — 컴퓨터의 상태를 나타내주는 표시등에 사용되는 전자기 구성요소입니다.

LPT — 라인 인쇄 터미널 (Line Print Terminal) — 프린터 또는 기타 병렬 장치의 병렬 연결 지정지입니다.

Mb — 메가비트 (Megabit) — 1024Kb 에 해당되는 메모리 칩 용량 단위입니다.

MB — 메가바이트 (MegaByte) — 1,048,576 바이트에 해당되는 데이터 저장 단위입니다. 1 MB 는 1024KB 에 해당합니다. 하드 드라이브 저장 장치에서는 대개 1,000,000 바이트로 간주합니다.

Mbps — 초당 메가비트 (Megabits per second) — 초당 100 만 비트를 나타내는 단위입니다. 주로 네트워크와 모뎀의 전송 속도를 측정하는 데 사용됩니다.

MB/sec — 초당 메가바이트 (megabytes per second) — 초당 100 만 바이트를 나타내는 단위입니다. 일반적으로 데이터 전송률을 측정하는 데 사용됩니다.

MHz — 메가헤르츠 (MegaHertz) — 초당 100 만 주기에 해당하며 주파수 측정 단위입니다. 컴퓨터 프로세서, 버스, 인터페이스 속도는 대개 MHz 로 측정합니다.

ms — 밀리초 (millisecond) — 1/1000 초에 해당하는 시간 측정 단위입니다. 저장 장치의 액세스 시간은 주로 ms 로 측정합니다.

NIC — 네트워크 어댑터를 참조하십시오.

ns — 나노초 (nanosecond) — 1/10 억 초에 해당하는 시간 측정 단위입니다.

NVRAM — 비휘발성 임의 접근 메모리 (NonVolatile Random Access Memory) — 컴퓨터의 전원이 꺼지거나 외부 전원이 끊긴 경우 데이터를 보관하는 메모리의 일종입니다. NVRAM 은 날짜, 시간 및 사용자가 설정할 수 있는 기타 시스템 설치 프로그램 옵션과 같은 컴퓨터 구성 정보를 유지하는 데 이용됩니다.

PCI — 주변장치 구성요소 상호 연결 (Peripheral Component Interconnect) — PCI 는 마이크로프로세서 및 비디오, 드라이브, 네트워크와 같은 장치 사이에 고속 데이터 경로를 제공하면서 32 비트와 64 비트 데이터 경로를 지원하는 로컬 버스입니다.

PCI Express — PCI 인터페이스의 개정 버전으로서 프로세서와 연결된 장치 간의 데이터 전송 속도를 향상시킵니다. PCI Express 는 데이터를 250MB/sec~4GB/sec 속도로 전송할 수 있습니다. PCI Express 칩 세트와 장치가 서로 다른 속도를 지원하면 느린 쪽 속도로 작동합니다.

PCMCIA — 국제 개인용 컴퓨터 메모리 카드 협회 (Personal Computer Memory Card International Association) — PC 카드 표준을 지정하는 단체입니다.

PC 카드 — PCMCIA 표준을 따르는 이동식 I/O 카드입니다. 모뎀과 네트워크 어댑터는 일반 PC 카드 종류입니다.

PIO — 프로그래밍된 입/출력 (Programmed Input/Output) — 데이터 경로의 일부인 프로세서를 통해 두 개의 장치 사이에 데이터를 전송하는 방식입니다.

POST — 전원 켜질 때 자동 검사 (Power-On Self-Test) — BIOS 에서 자동으로 로드하는 진단 프로그램이며 메모리, 하드 드라이브, 비디오와 같은 컴퓨터의 주요 구성 요소에 대해 기본적인 검사를 수행합니다. POST 동안 문제가 발견되지 않으면 컴퓨터는 시작 과정을 계속 진행합니다.

PS/2 — 개인용 시스템 /2 (Personal System/2) — PS/2 호환 키보드, 마우스 또는 키패드를 연결하는 커넥터의 일종입니다.

PXE — 사전 부팅 실행 환경 (Pre-boot eXecution Environment) — 운영 체제가 없는 네트워크에 연결된 컴퓨터를 구성하거나 원격으로 시작할 수 있게 하는 일종의 WfM(Wired for Management) 표준입니다.

RAID — 독립 디스크 중복 배열 (redundant array of independent disks) — 데이터 중복성을 제공하는 방법입니다. RAID 의 일반적인 구현 방식에는 RAID 0, RAID 1, RAID 5, RAID 10, 및 RAID 50 등이 있습니다.

RAM — 임의 접근 메모리 (Random-Access Memory) — 프로그램 명령과 데이터를 저장하는 주 임시 저장 영역입니다. RAM 에 저장되어 있는 정보는 컴퓨터를 끄면 모두 사라집니다.

RFI — 무선 주파수 간섭 (Radio Frequency Interference) — 일반 무선 주파수에서는 10kHz~100,000MHz 의 간섭이 발생합니다. 무선 주파수는 전자 주파수 스펙트럼 끝의 가장 아래쪽이며 적외선 및 빛과 같은 고주파수 에너지보다 간섭이 자주 발생합니다.

ROM — 읽기 전용 메모리 (Read-Only Memory) — 컴퓨터에서 삭제하거나 기록할 수 없는 데이터와 프로그램을 보관하는 메모리입니다. ROM 은 RAM 과 달리 컴퓨터를 종료해도 내용이 유지됩니다. 컴퓨터 작동에 필수적인 일부 프로그램은 ROM 에 저장됩니다.

RPM — 분당 회전수 (Revolutions Per Minute) — 1 분당 회전 수입니다. 하드 드라이브 속도는 주로 rpm 으로 측정합니다.

RTC — 실시간 클럭 (Real Time Clock) — 컴퓨터를 종료한 후에도 전지로 전원을 공급하여 날짜와 시간을 유지하는 시스템 보드에 있는 클럭입니다.

RTCST — 실시간 클럭 재설정 (Real-Time Clock Reset) — 일부 컴퓨터의 시스템 보드에 있는 점퍼이며, 문제 해결에 많이 사용됩니다.

SAS — 직렬 연결된 SCSI (serial attached SCSI) — 보다 빠른 직렬 버전의 SCSI 인터페이스입니다 (원래 SCSI 병렬 구조와 반대됨).

SATA — 직렬 ATA (serial ATA) — 보다 빠른 직렬 버전의 ATA (IDE) 인터페이스입니다.

ScanDisk — 파일, 폴더, 하드 디스크 표면의 오류를 점검하는 Microsoft 유틸리티입니다. ScanDisk 는 컴퓨터가 응답하지 않을 경우, 재시작할 때 주로 실행됩니다.

SCSI — 소형 컴퓨터 시스템 인터페이스 (small computer system interface) — 장치를 컴퓨터의 하드 드라이브, CD 드라이브, 프린터 및 스캐너에 연결하는데 사용되는 고속 인터페이스입니다. SCSI는 단일 컨트롤러를 사용해 많은 장치를 연결할 수 있습니다. 각 장치는 SCSI 컨트롤러 버스의 개별 식별 번호에 의해 액세스됩니다.

SDRAM — 동기식 동적 임의 접근 메모리 (Synchronous Dynamic Random-Access Memory) — 최적의 프로세서 클럭 속도로 동기화된 DRAM의 일종입니다.

S/PDIF — Sony/Philips 디지털 인터페이스 (Sony/Philips Digital Interface) — 파일 품질을 저하시킬 수 있는 아날로그 형식으로 변환하지 않고도 오디오를 한 파일에서 다른 파일로 전송할 수 있는 오디오 전송 파일 형식입니다.

Strike Zone™ — 컴퓨터가 켜졌거나 꺼진 상태에 관계 없이 공진 및 낙하 충격이 발생할 경우 완충 장치 역할을 수행함으로써 하드 드라이브를 보호하는 기능을 수행하는 플랫폼 바닥면의 강화된 공간입니다.

SIM — 가입자 ID 모듈 (Subscriber Identity Module)입니다. 음성 및 데이터의 전송을 암호화하는 마이크로칩이 포함된 SIM 카드입니다. SIM 카드는 전화 또는 휴대용 컴퓨터에서 사용할 수 있습니다.

SVGA — 슈퍼 비디오 그래픽 배열 (Super-Video Graphics Array) — 비디오 카드와 컨트롤러의 비디오 표준입니다. 일반적인 SVGA 해상도는 800 x 600 및 1024 x 768입니다.

프로그램에서 표시하는 색상 수와 해상도는 모니터 기능, 비디오 컨트롤러와 드라이버, 컴퓨터에 설치되어 있는 비디오 메모리 총량에 따라 다릅니다.

S-video TV-out — TV 또는 디지털 오디오 장치를 컴퓨터에 연결할 때 사용하는 커넥터입니다.

SXGA — 슈퍼 확장 그래픽 배열 (Super-eXtended Graphics Array) — 비디오 카드와 컨트롤러의 비디오 표준으로 최대 1280 x 1024 해상도를 지원합니다.

SXGA+ — 슈퍼 확장 그래픽 배열 플러스 (Super eXtended Graphics Array plus) — 비디오 카드와 컨트롤러의 비디오 표준으로 최대 1400 x 1050 해상도를 지원합니다.

TAPI — 전화 검용 응용프로그램 인터페이스 (Telephony Application Programming Interface) — 이 인터페이스를 사용하면 Microsoft Windows 응용프로그램으로 음성, 데이터, 팩스, 비디오 등이 포함된 다양한 전화 검용 장치와 함께 작동할 수 있습니다.

TPM — 신뢰할 수 있는 플랫폼 모듈 (Trusted Platform Module) — 보안 소프트웨어와 함께 사용될 때 파일 및 전자 우편 보호 기능을 활성화하여 네트워크 및 컴퓨터 보안을 강화하는 하드웨어 기반의 보안 기능입니다.

UMA — 통합 메모리 할당 (Unified Memory Allocation) — 비디오에 동적으로 할당되는 시스템 메모리입니다.

UPS — 무정전 전원 공급 장치 (Uninterruptible Power Supply) — 전원이 유실되거나 일정 단계 이하로 전압이 떨어지는 경우에 사용하는 전원 백업 장치입니다. UPS를 사용하면 전원이 없어도 제한된 시간 동안 컴퓨터가 작동합니다. UPS 시스템은 일반적으로 서지를 억제하고 전압을 조절합니다. 소형 UPS 시스템은 컴퓨터를 종료할 때 몇 분 정도 전지로 전원을 공급합니다.

USB — 범용 직렬 버스 (Universal Serial Bus) — USB 호환 키보드, 마우스, 조이스틱, 스캐너, 스피커 세트 또는 프린터, 광대역 장치 (DSL 및 케이블 모뎀), 이미징 장치 또는 저장 장치와 같은 저속 장치용 하드웨어 인터페이스입니다. 장치는 컴퓨터의 4핀 소켓에 직접 꽂거나 컴퓨터에 연결된 다중 포트 허브에 꽂습니다. USB 장치는 컴퓨터가 켜져 있어도 연결하거나 분리할 수 있으며 데이터 체인 방식을 함께 사용할 수도 있습니다.

UTP — 피복되지 않은 이중선 (Unshielded Twisted Pair) — 대부분의 전화 네트워크와 일부 컴퓨터 네트워크에서 사용하는 케이블의 종류입니다. 간섭을 방지하기 위해 각 이중선 둘레를 금속으로 피복시키기 보다는 피복되지 않은 상태로 두십시오.

UXGA — 초확장 그래픽 배열 (Ultra eXtended Graphics Array) — 비디오 카드와 컨트롤러의 비디오 표준으로 최대 1600 x 1200의 해상도를 지원합니다.

V — 볼트 (volt) — 전위 또는 기전력을 측정하는 단위입니다. 1V는 1A의 전류가 저항기를 통해 흐를 때 1옴의 저항을 지나가는 것을 나타냅니다.

W — 와트 (Watt) — 전원을 측정하는 데 사용합니다. 1W는 1V에서 흐르는 1A 전류입니다.

Whr — 와트 시간 (Watt-Hour) — 전지 용량을 대략적으로 나타내는 데 주로 사용되는 측정 단위입니다. 예를 들면, 66Whr 전지는 전원을 66W 로 1 시간 또는 33W 로 2 시간 동안 공급해줍니다.

WLAN — 무선 근거리 통신망 (wireless local area network) 입니다. 전파 통신으로 상호 연결되었고 접근점 또는 무선 라우터를 사용하여 인터넷 액세스를 제공하는 일련의 컴퓨터입니다.

WWAN — 무선 광대역 통신망 (wireless wide area network) 입니다. 무선 고속 데이터 네트워크는 셀룰러 기술을 사용하며 WLAN 에 비해 보다 넓은 지역을 포함합니다.

WXGA — 와이드 확장 그래픽 배열 (Wide-aspect Extended Graphics Array) — 비디오 카드와 컨트롤러의 비디오 표준으로 최대 1280 x 800 해상도를 지원합니다.

XGA — 확장 그래픽 배열 (extended graphics array) — 비디오 카드와 컨트롤러의 비디오 표준으로 최대 1024 x 768 의 해상도를 지원합니다.

ZIF — 삽입력 제로 (Zero Insertion Force) — 칩이나 소켓에 압력을 가하지 않고 컴퓨터 칩을 설치하거나 분리할 수 있는 소켓이나 커넥터의 일종입니다.

Zip — 가장 일반적인 데이터 압축 형식입니다. Zip 형태로 압축한 파일을 Zip 파일이라고 하며 파일명에 .zip 이라는 확장명이 있습니다. Zip 파일의 다른 형태로는 자가 추출 파일이 있는데 여기에는 .exe 라는 확장명이 붙습니다. 자가 압축 해제 파일을 더블 클릭하면 압축을 해제할 수 있습니다.

Zip 드라이브 — Zip 디스크라고 하는 3.5 인치 분리형 디스크를 사용하는 고용량 플로피 드라이브이며 Iomega Corporation 에서 개발되었습니다. Zip 디스크는 일반 플로피 디스크보다 약간 크고 두 배 정도 두꺼우며 100MB 의 데이터를 저장할 수 있습니다.

가

광학 드라이브 — 광학 기술을 사용하여 CD, DVD 또는 DVD+RW 에서 데이터를 읽거나 기록하는 드라이브입니다. 광학 드라이브에는 CD 드라이브, DVD 드라이브, CD-RW 드라이브, CD-RW/DVD 콤보 드라이브가 있습니다.

그래픽 모드 — 수평 픽셀은 x, 수직 픽셀은 y, 색상은 z 로 정의되는 비디오 모드입니다. 그래픽 모드는 다양한 모양과 글꼴을 표시할 수 있습니다.

나

내장형 — 일반적으로 컴퓨터의 시스템 보드에 물리적으로 설치되어 있는 구성요소를 말합니다. **장착형** 구성요소라고도 합니다.

네트워크 어댑터 — 네트워크 기능을 제공하는 칩입니다. 컴퓨터에는 시스템 보드에 네트워크 어댑터가 포함되어 있거나 어댑터가 있는 PC 카드가 포함되어 있습니다. 네트워크 어댑터는 NIC(network interface controller) 라고도 합니다.

다

대기 모드 — 에너지 절약을 위해 필요없는 모든 컴퓨터 작동을 종료하는 전원 관리 모드입니다.

도메인 — 특정 사용자 그룹이 사용하는 공동 규칙과 절차를 단위로 하여 관리하는 네트워크의 컴퓨터, 프로그램 및 장치 그룹입니다. 사용자는 자원을 사용하기 위해 도메인에 로그인합니다.

도킹 장치 — APR 을 참조하십시오.

듀얼 디스플레이 모드 — 디스플레이 확장용으로 보조 모니터를 사용할 수 있도록 해주는 디스플레이 설정입니다. **확장 디스플레이 모드**라고도 합니다.

드라이버 — 운영 체제가 프린터와 같은 장치를 제어할 수 있도록 해주는 소프트웨어입니다. 대부분의 장치는 컴퓨터에 올바른 드라이버가 설치되어 있지 않으면 작동하지 않습니다.

디스크 스트라이핑 — 여러 개의 디스크 드라이브에 데이터를 저장하는 기술입니다. 디스크 스트라이핑 기능은 디스크 저장 장치에서 데이터를 검색하는 속도를 높일 수 있습니다. 디스크 스트라이핑을 사용하는 시스템에서는 일반적으로 사용자가 데이터 단위의 크기나 스트라이프 폭을 선택할 수 있습니다.

라

로컬 버스 — 장치와 프로세서 간에 데이터를 신속히 처리해주는 버스입니다.

마

매체 베이 — 광학 드라이브, 보조 전지 또는 Dell TravelLite™ 모듈과 같은 장치를 지원하는 베이입니다.

메모리 — 컴퓨터 내부의 임시 데이터 저장 공간입니다. 메모리에 있는 데이터는 비영구적이므로 작업하는 동안 자주 파일을 저장하고 컴퓨터를 종료하기 전에도 항상 파일을 저장하는 것이 좋습니다. 컴퓨터에는 다양한 형태의 메모리가 있습니다 (예를 들면 RAM, ROM, 비디오 메모리). 일반적으로 메모리는 RAM 의 동의어로 사용됩니다.

메모리 매핑 — 시동 시 컴퓨터가 메모리 주소를 물리적 메모리 위치에 지정하는 과정입니다. 이때 장치와 소프트웨어는 프로세서가 액세스할 수 있는 정보를 식별할 수 있습니다.

메모리 모듈 — 시스템 보드에 연결하는 메모리 칩이 포함된 작은 회로 보드입니다.

메모리 주소 — RAM에 임시로 저장되는 데이터의 특정 위치입니다.

모뎀 — 아날로그 전화선을 통해 컴퓨터가 다른 컴퓨터와 통신할 수 있도록 해주는 장치입니다. 모뎀에는 외장형, PC 카드, 내장형의 3 가지 유형이 있습니다. 모뎀을 이용하여 인터넷에 연결하고 전자 우편을 주고 받을 수 있습니다.

모듈 베이 — 매체 베이를 참조하십시오.

무관세 허가증 — 국제 관세 서류를 말하며 물건을 해외로 임시 반입할 때 유용합니다. **상업 여권**이라고도 합니다.

미니 카드 — 통신 NIC 와 같은 내장형 주변장치를 위해 설계된 작은 카드입니다. 미니 카드는 표준 PCI 확장 카드와 동일한 기능으로 작동합니다.

미니 PCI — 모뎀 및 NIC 와 같은 내장형 주변 장치에 대한 통신을 강조하는 표준입니다. 미니 PCI 카드는 표준 PCI 확장 카드와 동일한 기능으로 작동하는 작은 외장형 카드입니다.

바

바로 가기 — 자주 사용하는 프로그램, 파일, 폴더, 드라이브에 빠르게 액세스할 수 있는 아이콘입니다. Windows 바탕 화면에 있는 바로 가기 아이콘을 더블 클릭하면 해당 폴더나 파일이 바로 열립니다. 바로 가기 아이콘으로 파일 위치를 변경할 수 없습니다. 바로 가기 아이콘을 삭제해도 기존 파일에는 아무 영향이 없습니다. 바로 가기 아이콘을 다른 이름으로 변경할 수도 있습니다.

바이러스 — 컴퓨터에 저장되어 있는 데이터를 파괴하거나 사용자에게 불편하도록 고안된 프로그램입니다. 바이러스 프로그램은 감염된 디스크, 인터넷에서 소프트웨어를 다운로드하거나 전자 우편 첨부과 같은 경로를 통해 다른 컴퓨터로 이동합니다. 감염된 프로그램이 실행되면 내장된 바이러스도 실행됩니다.

일반적인 유형의 바이러스는 부팅 바이러스로 플로피 디스크의 부팅 섹터에 저장되어 있습니다. 컴퓨터를 종료하고 다시 켤 때 드라이브에 플로피 디스크가 있으면 컴퓨터에서 운영 체제를 찾기 위해 플로피 디스크의 부팅 섹터를 읽을 때 컴퓨터가 감염됩니다. 컴퓨터가 감염되면 바이러스를 없앨 때까지 부팅 바이러스는 컴퓨터에서 읽거나 기록하는 모든 플로피 디스크에 자신을 복제합니다.

바이러스 방지 소프트웨어 — 컴퓨터에서 바이러스를 확인, 격리 및 / 또는 삭제하도록 고안된 프로그램입니다.

바이트 — 컴퓨터에서 사용되는 기본 데이터 단위입니다. 일반적으로 1 바이트는 8 비트입니다.

방열판 — 열 분산을 도와주는 프로세서의 금속판입니다.

배경 화면 — Windows 바탕 화면의 배경 형태나 그림입니다. Windows 제어판을 통해 배경 화면을 변경합니다. 사용자가 원하는 그림을 배경 화면으로 지정할 수도 있습니다.

버스 — 컴퓨터 구성요소 간의 통신 경로입니다.

버스 속도 — 속도 (MHz 단위) 는 버스의 정보 전송 속도를 나타냅니다.

병렬 커넥터 — 주로 병렬 프린터를 컴퓨터에 연결할 때 사용하는 I/O 포트입니다. **LPT 포트**라고도 합니다.

부팅 디스크 — 이 디스크를 사용하여 컴퓨터를 시작할 수 있습니다. 하드 드라이브가 손상되었거나 컴퓨터가 바이러스에 감염된 경우에 사용할 수 있도록 부팅 CD 나 플로피 디스크를 준비하십시오.

부팅 순서 — 컴퓨터에서 부팅하는 장치의 순서를 지정합니다.

부팅 CD — 이 CD 를 사용하여 컴퓨터를 시작할 수 있습니다. 하드 드라이브가 손상되었거나 컴퓨터가 바이러스에 감염된 경우에 사용할 수 있도록 부팅 CD 나 플로피 디스크를 준비하십시오. **Drivers and Utilities CD** 또는 **Resource CD** 는 부팅 CD 입니다.

비디오 메모리 — 비디오 기능 전용의 메모리 칩으로 구성된 메모리입니다. 비디오 메모리는 대개 시스템 메모리보다 빠릅니다. 설치되어 있는 비디오 메모리 용량은 프로그램이 표시할 수 있는 색상 수에 영향을 줍니다.

비디오 모드 — 텍스트와 그래픽이 모니터에 표시되는 방법을 설명하는 모드의 일종입니다. Windows 운영 체제와 같은 그래픽 기반 소프트웨어는 수평 픽셀을 **x**, 수직 픽셀을 **y**, 색상을 **z**로 정의하는 비디오 모드로 표시됩니다. 텍스트 편집기와 같은 문자 기반 소프트웨어는 행을 **x**, 열을 **y**로 정의하는 비디오 모드로 표시합니다.

비디오 컨트롤러 — 모니터와 연계하여 컴퓨터에 비디오 기능을 제공해주는 비디오 카드나 시스템 보드 (내장형 비디오 컨트롤러가 있는 컴퓨터) 의 회로입니다.

비디오 해상도 — 해상도를 참조하십시오.

비트 — 컴퓨터에서 해석할 수 있는 최소 데이터 단위입니다.

사

서비스 태그 — 컴퓨터에 부착된 바코드 레이블은 Dell 지원 웹사이트 (support.dell.com) 에 접속하거나 Dell 에 고객 서비스 또는 기술 지원을 문의할 때 컴퓨터를 확인하기 위해 사용합니다.

서지 방지기 — 뇌우가 발생한 경우 전원 콘센트를 통해 시스템에 유입되는 전압을 차단해 줍니다. 서지 방지기는 번개가 치거나 절전될 때 전압이 정상적인 AC 회선 수준보다 20% 이상 떨어지는 경우, 보호 기능을 발휘하지 못합니다.

네트워크 연결 상태는 서지 방지기로 보호할 수 없습니다. 뇌우 시에는 항상 네트워크 케이블을 네트워크 커넥터에서 분리하십시오.

설치 프로그램 — 하드웨어와 소프트웨어를 설치하고 구성할 때 사용하는 프로그램입니다. **setup.exe** 또는 **install.exe** 프로그램은 대부분의 Windows 소프트웨어 패키지에 포함되어 있습니다. **설치 프로그램**은 **시스템 설치 프로그램**과 다릅니다.

스마트 카드 — 프로세서 및 메모리 칩을 내장한 카드입니다. 스마트 카드는 스마트 카드가 장착된 컴퓨터의 사용자를 인증할 때 사용됩니다.

시스템 보드 — 컴퓨터의 주 회로 보드입니다. **마더보드**라고도 합니다.

시스템 설치 프로그램 — 컴퓨터 하드웨어와 운영 체제 사이의 인터페이스로 작동하는 프로그램입니다. 날짜와 시간 또는 시스템 암호와 같이 사용자가 BIOS 에서 선택할 수 있는 옵션을 시스템 설치 프로그램에서 구성할 수 있습니다. 컴퓨터 설정 변경에 대해 잘 모르면 이 프로그램의 설정을 변경하지 마십시오.

쓰기 방지 — 변경할 수 없는 파일 또는 매체입니다. 데이터가 변경되거나 손상되지 않도록 보호하려면 쓰기 방지 기능을 사용하십시오. 3.5 인치 플로피 디스크의 쓰기를 방지하려면 쓰기 방지 탭을 열림 위치로 미십시오.

아

알림 영역 — 프로그램과 컴퓨터 기능 (클릭, 볼륨 제어, 인쇄 상태) 을 빠르게 액세스할 수 있는 아이콘이 포함되어 있는 Windows 작업 표시줄의 한 부분입니다. **시스템 트레이**라고도 합니다.

읽기 전용 — 읽을 수만 있고 편집하거나 삭제할 수 없는 데이터 및 / 또는 파일입니다. 파일은 다음과 같은 경우에 읽기 전용 상태가 됩니다.

- 물리적으로 쓰기 방지되어 있는 플로피 디스크, CD 또는 DVD 에 있는 파일인 경우
- 네트워크의 디렉토리에 있고 시스템 관리자가 특정 사용자에게만 권한을 지정한 경우

읽어보기 파일 — 소프트웨어 패키지 또는 하드웨어 제품에 포함되어 있는 텍스트 파일입니다. 일반적으로 읽어보기 파일에는 설치 정보와 새로운 제품의 개선된 특징이 설명되어 있으며 설명서에서 변경된 사항도 포함되어 있습니다.

자

장치 — 디스크 드라이브, 프린터, 키보드와 같은 컴퓨터에 설치되어 있거나 연결되어 있는 하드웨어입니다.

장치 드라이버 — 드라이버를 참조하십시오.

재생률 — Hz 로 표시되는 화면의 수평 라인이 재충전되는 주파수 (수직 주파수라고도 함) 입니다. 재생률이 높을수록 눈에 보이는 화면 깜박임이 줄어듭니다.

적외선 센서 — 케이블을 연결하지 않고도 컴퓨터와 IR 호환 장치 간의 데이터를 전송할 수 있도록 해주는 포트입니다.

전지 수명 — 휴대용 컴퓨터의 전지가 다 소모되면 재충전하여 사용할 수 있는 기간 (년) 입니다.

전지 작동 시간 — 휴대용 컴퓨터의 전지가 컴퓨터에 전원을 공급하는 시간 (분 또는 시간) 입니다.

제어판 — 디스플레이 설정과 같은 운영 체제와 하드웨어 설정을 수정할 수 있는 Windows 유틸리티입니다.

지문 판독기 — 컴퓨터를 보호하기 위해 사용자의 유일한 지문을 사용해 사용자 신분을 인증하는 스트립 센서입니다.

직렬 커넥터 — 소형 디지털 장치 또는 디지털 카메라와 같은 장치를 컴퓨터에 연결하는 데 주로 사용되는 I/O 포트입니다.

차

최대 절전 모드 — 메모리의 모든 정보를 하드 드라이브의 예약된 공간에 저장하고 컴퓨터를 끄는 전원 관리 모드입니다. 컴퓨터를 재시작하면 하드 드라이브에 저장했던 메모리 정보가 자동으로 복원됩니다.

카

캐쉬 — 주 메모리의 예약된 부분이나 독립형 고속 저장 장치인 특수한 고속 저장 매커니즘입니다. 캐쉬는 여러 프로세서의 작동 효율성을 높여줍니다.

L1 캐쉬 — 프로세서에 저장된 주 캐쉬입니다.

L2 캐쉬 — 프로세서 외부에 있거나 프로세서 아키텍처로 통합할 수 있는 보조 캐쉬입니다.

커서 — 키보드, 터치패드, 마우스의 다음 작동이 일어날 위치를 나타내는 디스플레이 또는 화면에 표시되는 기호입니다. 선이 깜박거리거나 글자 아래 밑줄이 있거나 작은 화살표로 표시됩니다.

컨트롤러 — 프로세서와 메모리 또는 프로세서와 장치 간의 데이터 전송을 제어하는 칩입니다.

클럭 속도 — 클럭 속도 (MHz 단위) 는 시스템 버스로 연결되는 컴퓨터 구성요소의 작동 속도를 나타냅니다.

키 조합 — 동시에 눌러야 하는 여러 개의 키를 의미합니다.

타

텍스트 편집기 — 텍스트만 포함된 파일을 작성하고 편집할 때 사용하는 프로그램입니다. 예를 들어 Windows 메모장은 텍스트 편집기를 사용합니다. 텍스트 편집기에는 자동 줄바꿈 또는 서식 (밑줄, 글꼴 변경 옵션 등) 기능이 없습니다.

특급 서비스 코드 — Dell ™ 컴퓨터에 부착된 스티커에 있는 숫자 코드입니다. Dell 에 지원을 요청할 때 특급 서비스 코드를 사용합니다. 특급 서비스 코드 서비스는 일부 국가에서는 사용할 수 없습니다.

파

파티션 — 하드 드라이브의 물리적 저장 공간이며, 논리 드라이브라고 하는 1 개 이상의 논리 저장 영역을 지정할 수 있습니다. 각 파티션에는 여러 논리 드라이브가 포함될 수 있습니다.

포맷 — 파일 저장을 위해 드라이브나 디스크 공간을 준비하는 과정입니다. 드라이브나 디스크가 포맷되면 기존 정보는 지워집니다.

폴더 — 파일이 구성되어 있는 디스크 또는 드라이브의 공간을 설명하는 용어입니다. 폴더에 있는 파일은 여러 방식 (예를 들면 알파벳순, 날짜별, 크기별 등) 으로 정렬할 수 있습니다.

프로세서 — 프로그램 명령어를 해석하고 실행하는 컴퓨터 칩입니다. CPU(Central Processing Unit) 라고도 합니다.

플러그 앤 플레이 — 컴퓨터의 장치를 자동으로 구성하는 기능입니다. BIOS, 운영 체제 및 모든 장치에서 플러그 앤 플레이를 준수할 경우 플러그 앤 플레이 기능은 자동 설치, 구성, 기존 하드웨어와의 호환성을 제공합니다.

픽셀 — 디스플레이 화면의 단일 점입니다. 픽셀은 행과 열로 정렬되어 이미지를 만듭니다. 비디오 해상도는 800 x 600 과 같이 수평 방향 픽셀과 수직 방향의 픽셀 수로 표시합니다.

하

하드 드라이브 — 하드 디스크에 데이터를 기록하고 읽을 수 있는 드라이브입니다. 하드 드라이브와 하드 디스크라는 용어는 같은 의미로 쓰입니다.

해상도 — 프린터나 모니터에 나타나는 이미지 상태와 선명도입니다. 해상도가 높을수록 이미지가 선명합니다.

화씨 — 빙점을 32°, 끓는점을 212° 로 간주하는 온도 측정 범위입니다.

확장 디스플레이 모드 — 디스플레이 확장용으로 보조 모니터를 사용할 수 있도록 해주는 디스플레이 설정입니다. **듀얼 디스플레이 모드**라고도 합니다.

확장 슬롯 — 일부 컴퓨터에서 확장 카드를 꽂아 시스템 버스에 연결할 수 있는 시스템 보드의 커넥터입니다.

확장 카드 — 일부 컴퓨터의 확장 슬롯에 설치된 컴퓨터의 기능을 확장시킬 수 있는 회로 보드입니다. 확장 카드에는 비디오, 모뎀, 사운드 카드 등이 있습니다.

확장 PC 카드 — 설치했을 때 PC 카드 슬롯 끝으로 튀어나오는 PC 카드입니다.

휴대용 모듈 — 휴대용 컴퓨터의 모듈 베이에 넣어 컴퓨터 무게를 줄이도록 고안된 플라스틱 장치입니다.

색인

B

BIOS, 95

C

CD, 22

운영 체제, 12

재생, 19

CD 및 DVD 재생, 19

CD 복사

방법, 22

유용한 추가 정보, 23

일반 정보, 22

CD/DVD 드라이브

꺼내기 단추, 14

문제, 32

작동 표시등, 14

CD-RW 드라이브

문제, 32

CMOS 설정

삭제, 102-103

D

Dell

문의하기, 105

지원 정책, 105

Dell 지원 사이트, 11

Dell 진단 프로그램, 50

Drivers and Utilities CD, 9

DVD, 22

재생, 19

DVD 드라이브

문제, 32

DVD 복사

방법, 22

유용한 추가 정보, 23

일반 정보, 22

F

Flex Bay 드라이브

매체 카드 판독기, 14

P

PCI 카드

분리, 72

설치, 69

R

ResourceCD

Dell 진단 프로그램, 50

S

SATA. **직렬 ATA** 참조

U

USB

장치로 부팅, 101

커넥터, 14

V

VGA

커넥터, 17

W

Windows XP

네트워크 설치 마법사, 27

도움말 및 지원 센터, 11

스캐너, 43

시스템 복원, 54

장치 드라이버 롤백, 53

재설치, 12, 54

프로그램 호환성 마법사, 37

하드웨어 문제 해결사, 54

ㄱ

규정사항, 9

기술 지원

정책, 105

ㄴ

네트워크
 네트워크 설치 마법사, 27
 문제, 40
 설치, 26
 네트워크 설치 마법사, 27

ㄷ

대기 모드, 27
 덮개
 분리, 60
 장착, 89
 도움말 및 지원 센터, 11
 도움말 파일
 Windows 도움말 및 지원
 센터, 11
 드라이버
 식별, 52
 정보, 52
 드라이브, 74
 문제, 31
 직렬 ATA, 76
 플로피 분리, 80
 하드 드라이브, 76
 드라이브 패널, 14
 디스크 점검, 33

ㄹ

레이블
 Microsoft Windows, 10
 서비스 태그, 10, 14

ㄹ

마더보드 **시스템 보드** 참조
 마법사
 네트워크 설치 마법사, 27
 프로그램 호환성 마법사, 37
 마우스
 문제, 39
 매체 카드 판독기
 문제, 38
 분리, 83
 사용, 24
 설치, 83-84
 메모리
 DDR2 개요, 64
 문제, 39
 분리, 67
 설치, 65
 설치 지침, 64
 지원되는 종류, 64
 메시지
 오류, 35
 모니터
 공백, 44
 읽기 어려움, 45
 모뎀
 문제, 33
 문제
 CD 드라이브, 32
 CD-RW 드라이브, 32
 Dell 진단 프로그램, 50
 DVD 드라이브, 32
 기술 지원 정책, 105
 네트워크, 40
 드라이브, 31
 마우스, 39
 매체 카드 판독기, 38

메모리, 39
 모니터가 비어 있음, 44
 모니터를 읽기 어려움, 45
 모뎀, 33
 문제 해결 추가 정보, 31
 볼륨 조절, 43
 사운드 및 스피커, 43
 소프트웨어, 37-38
 스캐너, 42
 오류 메시지, 35
 이전 상태로 복원, 54
 인터넷, 33
 일반, 36
 전원, 41
 전원 표시등 상태, 41
 전자 우편, 33
 전지, 31
 진단 표시등, 47
 청색 화면, 37
 컴퓨터가 응답하지 않는
 경우, 36
 컴퓨터가 충돌하는 경우, 36-
 37
 키보드, 36
 프로그램과 Windows
 호환성, 37
 프로그램이 응답하지
 않음, 37
 프로그램이 충돌하는
 경우, 37
 프린터, 42
 하드 드라이브, 33
 화면을 읽기 어려움, 45
 화면이 비어 있음, 44
 문제 해결
 Dell 진단 프로그램, 50
 도움말 및 지원 센터, 11
 이전 상태로 복원, 54
 진단 표시등, 47

추가 정보, 31
하드웨어 문제 해결사, 54

ㅂ

보증 정보, 9
블룸
 조절, 43
부팅 순서
 변경, 101
 옵션 설정, 100
 정보, 100
부팅 중
 USB 장치로, 101
부품 설치
 권장 도구, 59
 시작하기 전에, 59
 컴퓨터 끄기, 59
분리 래치
 덮개, 14
비디오
 커넥터, 17

ㅅ

사양
 기술, 91
사운드
 문제, 43
 블룸, 43
서비스 태그, 10, 14
설명서
 규정, 9
 보증, 9
 안전, 9

온라인, 11
인체 공학적, 9
제품 정보 안내, 9
최종 사용자 사용권 계약, 9

설

시스템 설치 프로그램, 95

소프트웨어

문제, 37-38

스캐너

문제, 42

스피커

문제, 43
블룸, 43

시스템 보드, 63

시스템 복원, 54

시스템 설치 프로그램

시작, 95
옵션, 96
정보, 95
화면, 95

ㅇ

안전 지침, 9

암호

삭제, 102
점퍼, 102

오디오 **사운드** 참조

오류 메시지

문제 해결, 35
진단 표시등, 47

운영 체제

Windows XP 재설치, 54
재설치, 12

운영 체제 CD, 12
인체 공학적 정보, 9

인터넷

문제, 33
연결, 옵션, 18
연결, 정보, 18

인터넷 연결

설치, 19

ㅈ

재설치

Windows XP, 54

전원

관리, 27
단추, 14
대기 모드, 27
문제, 41
옵션, 28
옵션, 고급, 29
옵션, 구성표, 28
옵션, 최대 절전, 29
절전, 27
최대 절전 모드, 28-29
커넥터, 15

전원 옵션 등록 정보, 28

전원 표시등

상태, 41

전자 우편

문제, 33

전지

교체, 88
문제, 31

제품 정보 안내, 9

지원
Dell 사에 문의하기, 105
정책, 105

지원 웹 사이트, 11

직렬 ATA, 76

진단 표시등, 47

진단 프로그램
Dell, 50
표시등, 14, 47

ㄹ

최대 절전 모드, 28-29

최종 사용자 사용권 계약, 9

ㄴ

카드
PCI, 68
PCI Express, 68
PCI Express 슬롯, 15
PCI 분리, 72
PCI 설치, 69
PCI 슬롯, 15
슬롯, 15, 68
지원되는 종류, 68

커넥터
USB, 14
VGA, 17
비디오, 17
전원, 15
헤드폰, 14

컴퓨터
내부 구성요소, 62
내부 모습, 62

응답하지 않은 경우, 36
이전 상태로 복원, 54
충돌하는 경우, 36-37

키보드
문제, 36

ㅇ

표시등
진단, 14, 47
컴퓨터 전면, 47
하드 드라이브 작동, 14
프로그램 호환성 마법사, 37

프린터
USB, 17
문제, 42
설치, 17
연결, 17
케이블, 17

플로피 드라이브
분리, 80

ㅎ

하드 드라이브
문제, 33
작동 표시등, 14

하드웨어
Dell 진단 프로그램, 50

하드웨어 문제 해결사, 54

헤드폰
커넥터, 14

환풍구, 14
전면 패널, 14